

INSTRUKCJA UŻYWANIA

WAŁ ROZDRABNIAJĄCY

DV-400C/3000N

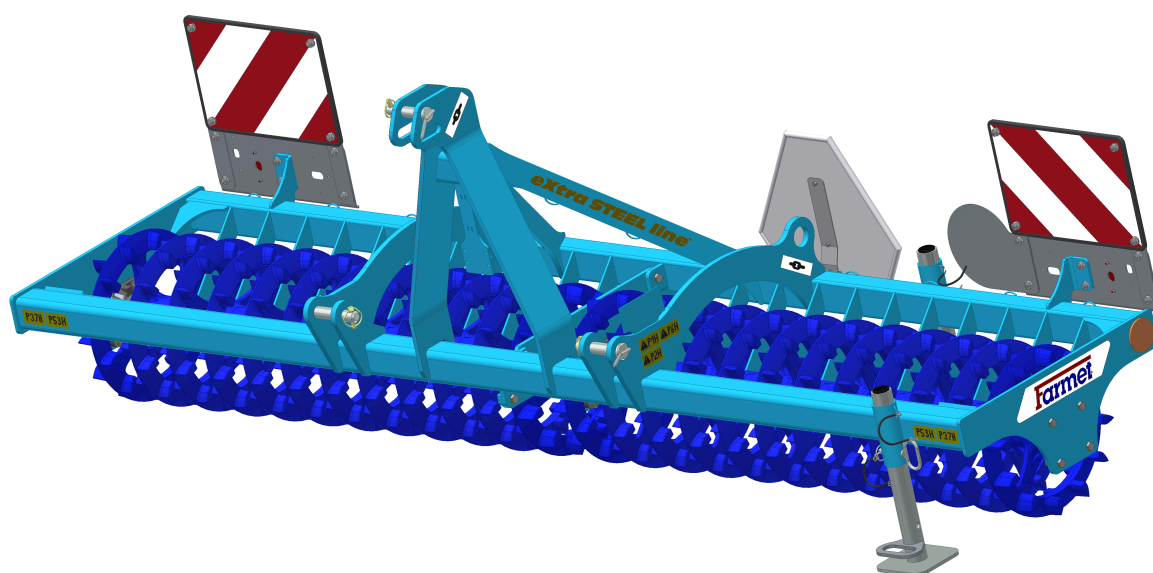

Wydanie: 5

Ważny od: 01.01.2025

FARMET a.s.
Jiřinková 276
552 03 Česká Skalice, CZ

phone: +420 491 450 111
GSM: +420 774 715 738

Id. No.: 46504931
Tax Id. No.: CZ46504931

web: www.farmet.cz
e-mail: dzt@farmet.cz

Opracował: Dział techniczny, Farmet a.s.
dnia 06.03.2025, zmiany zastrzeżone

Wprowadzenie

Szanowny kliencie,

zakpiona maszyna jest wysokiej jakości produkty firmy Farmet a.s. Česká Skalice.

Wygody a przede wszystkim zalety Twojej maszyny możesz w pełni wykorzystać po dokładnym przestudiowaniu instrukcji używania.

Numer fabryczny maszyny jest wybity na tabliczce znamionowej maszyny i zapisany w instrukcji używania (patrz charakterystyka maszyny). Numer fabryczny maszyny podawaj zawsze, gdy zamawiasz części zamienne potrzebne do ewentualnej naprawy. Tabliczka znamionowa jest umieszczona na głównej ramie, na lewej stronie zaczepu.

Części zamienne do tych maszyn należy używać tylko według **Katalogu części zamiennych** wydanego oficjalnie przez producenta Farmet s.a. Česká Skalice.

Możliwości wykorzystania maszyny

Wał rozdrabniający DV400C/3000N:

- przeznaczony jest do zagęszczenia i wyrównania powierzchni pola lub do kruszenia dużych brył na polu.
- Może być stosowany samodzielnie lub w zestawie z kompaktomatem.
- Urządzenie jest przeznaczone do ciągników o mocy 15 kW (w rozdziale 8.1.)

Charakterystyka maszyny :

Typ maszyny :

Numer fabryczny maszyny :

Wykonanie specjalne lub akcesoria :

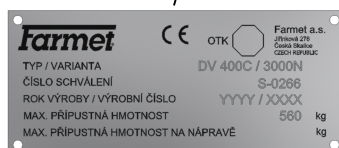
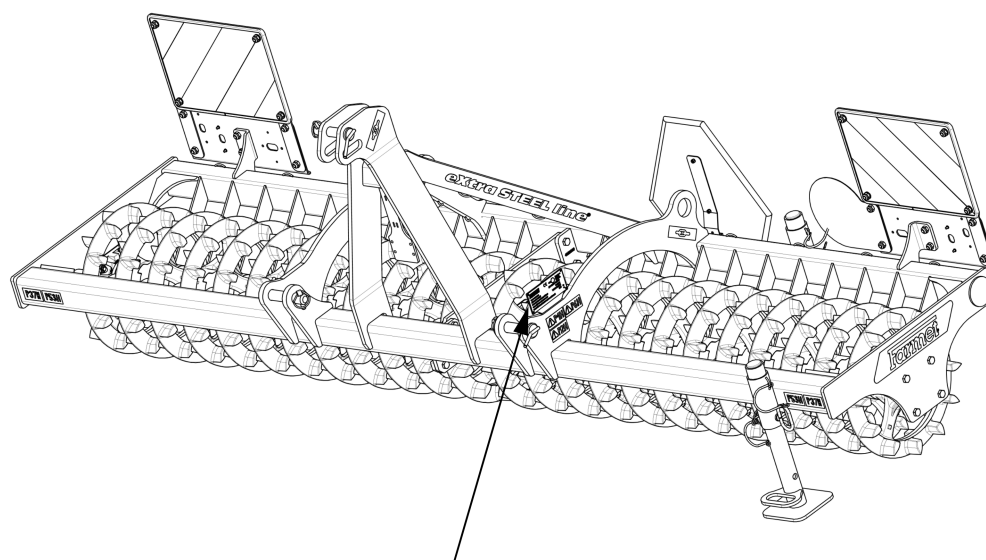

**WAŻNE
PRZECZYTAJ UWAŻNIE PRZED UŻYCIEM
ZACHOWAJ NA PRZYSZŁOŚĆ**

Treść

Wprowadzenie.....	3
1 PARAMETRY KRAŃCOWE MASZINY	7
1.1 Parametry techniczne	8
1.2 Bezpieczeństwo.....	8
2 OGÓLNE ZALECENIA DOTYCZĄCE UŻYWANIA	9
3 PRZEWÓZ MASZINY ŚRODKAMI TRANSPORTU.....	11
4 MANIPULACJA Z MASZYNĄ URZADZENIEM DŹWIGOWYM	12
5 ROBOCZE TABELKI BEZPIECZEŃSTWA	13
6 OPIS	15
7 MONTAŻ MASZINY U KLIENTA.....	16
8 WPROWADZENIE DO EKSPLOATACJI	17
8.1 Agregacja z traktorem.....	18
9 PRZEPRAWA MASZINY PO KOMUNIKACJACH LĄDOWYCH.....	20
10 KONSERWACJA I NAPRAWY MASZINY	21
10.1 Wymiana łożysk wałów roboczych	22
10.1.1 Stosowanie przyrządu do demontażu i montażu łożyska	23
10.1.2 Stosowanie podkładek dystansowych	27
11 UŁOŻENIE MASZINY.....	28
12 PLAN SMAROWANIA MASZINY	29
13 OCHRONA ŚRODOWISKA NATURALNEGO.....	30
14 LIKWIDACJA MASZINY PO UKOŃCZENIU ŻYWOTNOŚCI	31
15 USŁUGI SERWISOWE I WARUNKI GWARANCJI	32
15.1 Usługi serwisowe	32
15.2 Gwarancja	32

1 PARAMETRY KRAŃCOWE MASZINY

- Urządzenie przeznaczone jest do zagęszczenia i wyrównania powierzchni pola lub do rozkruszenia dużych brył na polu. Inny rodzaj zastosowania przekraczający określony cel jest uważany za zakazany.
- Operator może wykorzystywać maszynę do późniejszego kruszenia brył, zagęszczania i ustawiania pola oddzielnie w agregacie z ciągnikiem lub w zestawie z inną dedykowaną maszyną (np. KOMPAKTOMAT).
- Obsługę maszyny wykonuje tylko jedna osoba - traktorzysta.
- Obsługa maszyny ma zakazane używać maszyny w inny sposób, zwłaszcza:
 - przewożenie osób i zwierząt na konstrukcji maszyny
 - przewożenie brzemion na konstrukcji maszyny
 - agregacja maszyny z innym urządzeniem ciągnącym niż jest przedstawione w rozdziale 8.1.

1.1 Parametry techniczne

PARAMETRY	DV400C/3000N
Szerokość robocza	3 m (9,84 ft)
Szerokość przy transporcie	3 m (9,84 ft)
Wysokość przy transporcie	1,045 m (3,43 ft)
Długość przy transporcie	0,863 m (2,832 ft)
Liczba kół crosskill	24
Wydajność powierzchniowa	2,2 – 3,2 ha/godz. (5,44 – 7,9 ac/h)
Ciągnik	15 kW (20 HP)*
Prędkość robocza	10 – 14 km/godz. (6,2 – 8,7 mph)
Max.prędkość transportowa	20 km/godz. (12,4 mph)
Waga maszyny	560 kg (1 235 lb)

* zalecane urządzenie ciągnące, rzeczywista siła ciągu może różnić się znacznie w zależności od głębokości opracowania, warunków glebowych, pochylenia gruntu, zużycia organów roboczych i ich regulacji

1.2 Bezpieczeństwo



Ten symbol ostrzegawczy zwraca uwagę na bezpośrednio grożącą niebezpieczną sytuację, która może zakończyć się śmiercią lub poważnymi obrażeniami.





Ten symbol ostrzegawczy zwraca uwagę na niebezpieczną sytuację, która może zakończyć się śmiercią lub poważnymi obrażeniami.



Ten symbol ostrzegawczy zwraca uwagę na sytuację, która może zakończyć się mniejszym lub średnim urazem. Zwraca również uwagę na niebezpieczne działania, które mogłyby prowadzić do powstania zranienia.

2 OGÓLNE ZALECENIA DOTYCZĄCE UŻYWANIA

- Maszyna jest wyprodukowana zgodnie z stanem techniki i przepisami bezpieczeństwa. Przez to przy stosowaniu może powstać niebezpieczeństwo zranienia użytkownika lub osób trzecich, uszkodzenia maszyny lub powstania innego rodzaju uszkodzeń.
- Maszynę można używać tylko w niezawodnym technicznie stanie, zgodnie z jej przeznaczeniem, ze świadomością o potencjalnych zagrożeniach i zgodnie z instrukcjami bezpieczeństwa instrukcji użytkownika!
Producent nie ponosi odpowiedzialności za szkody powstałe w wyniku użytkowania maszyny niezgodnie z parametrami granicznymi maszyny oraz zaleceniami dotyczącymi użytkowania maszyny. Ryzyko ponosi użytkownik.
Natychmiast usunąć usterki, które mogą niekorzystnie wpłynąć na bezpieczeństwo!
- Obsługę maszyny może wykonywać osoba powierzona eksploatatorem pod takimi warunkami:
 - musi posiadać ważne prawo jazdy odpowiedniej kategorii,
 - musi być zapoznana z przepisami bezpieczeństwa pracy z maszyną i musi praktycznie opanować obsługę maszyny,
 - maszynę nie może obsługiwać osoba(y) nieletnia(e),
 - musi znać znaczenie znaków bezpieczeństwa umieszczonych na maszynie. Respektowanie tych znaków jest ważne z uwagi na bezpieczną i niezawodną eksploatację maszyny
- Konserwację i naprawy serwisowe może wykonywać tylko osoba:
 - powierzona przez eksploatatora,
 - posiadająca wykształcenie w kierunku mechanicznym i znająca naprawy podobnych urządzeń maszynowych,
 - wykazująca znajomość przepisów bezpieczeństwa pracy z maszyną,
 - przy naprawie maszyny przyłączonej za traktorem musi posiadać prawo jazdy odpowiedniej kategorii.
- Obsługa maszyny musi w trakcie pracy z maszyną i w trakcie transportu maszyny zapewnić bezpieczeństwo innych osób.
- Podczas pracy maszyny na polu lub przy transporcie operator musi obsługiwać maszynę z kabiny traktora.
-  Obsługa może wchodzić na konstrukcję maszyny tylko wtedy, kiedy maszyna jest w bezruchu i przy jej zablokowaniu przeciw ruchu i tylko z następujących powodów:
 - ustawienie części roboczych maszyny,
 - naprawa i konserwacja maszyny,
-  Podczas wchodzenia na maszynę nie należy stawać na wałach, talerzach lub innych obracających się części. Może się otoczyć i może to być przyczyną bardzo poważnych obrażeń.
-  Jakikolwiek zmiany ewent. przeróbki na maszynie mogą być wykonane tylko z pisemną zgodą producenta. Za ewentualne szkody powstałe w wyniku niedostosowania się do tej zasady producent nie niesie odpowiedzialności. Maszyna musi być wyposażona w odpowiednie akcesoria, wraz z oznaczeniem bezpieczeństwa. Wszystkie znaki ostrzegające i znaki bezpieczeństwa muszą być cały czas czytelne i na swoich miejscach. W przypadku uszkodzenia lub straty muszą być te znaki natychmiast odnowione.
- Przy pracy z maszyną obsługa musi mieć kiedykolwiek do dyspozycji Instrukcję używania z zasadami bezpieczeństwa pracy.



- Obsługa nie może przy używaniu maszyny konsumować: alkohol, leki, środki halucynogenne, które obniżają zdolność koncentracji i koordynacji. Jeżeli obsługa musi używać leki przepisanych przez lekarza lub używa leki w wolnej sprzedaży, musi być informowana przez lekarza, czy w takich okolicznościach jest zdolna odpowiedzialnie i bezpiecznie obsługiwać maszynę.

Pomoce ochronne:

Do użytkowania i konserwacji należy używać:

- obcisłe ubranie
- rękawice ochronne i okulary do ochrony przeciw kurzowi i ostrym częściom maszyny.



3 PRZEWÓZ MASZINY ŚRODKAMI TRANSPORTU

- środki transportu przeznaczone do transportu maszyny muszą mieć nośność własną minimalnie zgodną z wagą przewożonej maszyny. Całkowita waga maszyny znajduje się na tabliczce informacyjnej.
- Rozmiary transportowanej maszyny wraz z środkiem transportu muszą spełniać aktualne przepisy dotyczące przewozu po komunikacjach lądowych (rozporządzenia, ustawa).
-  Przewożona maszyna do środka transportu musi być umocowana zawsze tak, aby nie mogło dojść do jej samowolnego uwolnienia.
- Przewoźnik odpowiada za szkody wyrządzone przez uwolnienie maszyny, niepoprawnie lub niedostatecznie umocowanej maszyny do środka transportu.

4 MANIPULACJA Z MASZYNĄ URZADZENIEM DŹWIGOWYM



- Urządzenie dźwigowe przeznaczone do manipulacji z maszyną muszą posiadać nośność własną minimalnie zgodną z wagą manipulowanej maszyny.
- Umocowanie maszyny w celu manipulacji może być wykonane tylko na miejscach do tego przeznaczonych i oznaczonych tabliczkami samo klejącymi przedstawiającymi „łańcuszek”.

- Maszynę należy mocować (zawieszać) w miejscach do tego przeznaczonych, zakazane jest poruszanie się w przestrzeni możliwej manipulacji maszyny.

5 ROBOCZE TABELKI BEZPIECZEŃSTWA

Ostrzegawcze tabliczki bezpieczeństwa służą do ochrony obsługi.

Ogólnie obowiązuje:

- Przestrzegaj ostrzegawczych tabelek bezpieczeństwa.
- Wszystkie środki bezpieczeństwa obowiązują również pozostałych użytkowników.
- Przy uszkodzeniu lub zniszczeniu wyżej przedstawionych "tabliczek bezpieczeństwa" umieszczonych maszynie, obsługa powinna tabliczkę wymienić na nową.
- Pozycja, wygląd i dokładne znaczenie roboczych tabelek bezpieczeństwa na maszynie są określone w następujących tabelkach I na rysunku (Rys.1).

TABELKA OSTRZEGAWCZA BEZPIECZEŃSTWA	TEKST	POZYCJA MASZYNI
	<p>Przed manipulacją z maszyną starannie przeczytaj instrukcję używania. W trakcie obsługi przestrzegaj instrukcji i przepisów bezpieczeństwa dotyczących eksploatacji maszyny.</p>	P 1 H
	<p>Przy przyłączaniu lub odłączaniu nie wstępuj między traktor i maszynę, również do tej przestrzeni nie wstępuj jeżeli traktor i maszyna nie są w bez ruchu i nie jest wyłączony silnik.</p>	P 2 H
	<p>Wytrwaj poza zasięgiem kompletu traktor maszyna rolnicza jeżeli jest silnik traktora w biegu.</p>	P 6 H
	<p>Jazda i przeprawa na konstrukcji maszyny jest surowo zakazana.</p>	P 37 H
	<p>Nie przybliżaj się do części rotacyjnych maszyny jeżeli się obracają.</p>	P 53 H
	<p>Miejsca do mocowania maszyny</p>	Rys. 1

Rys. 1 - Umieszczenie tabliczek bezpieczeństwa na maszynie

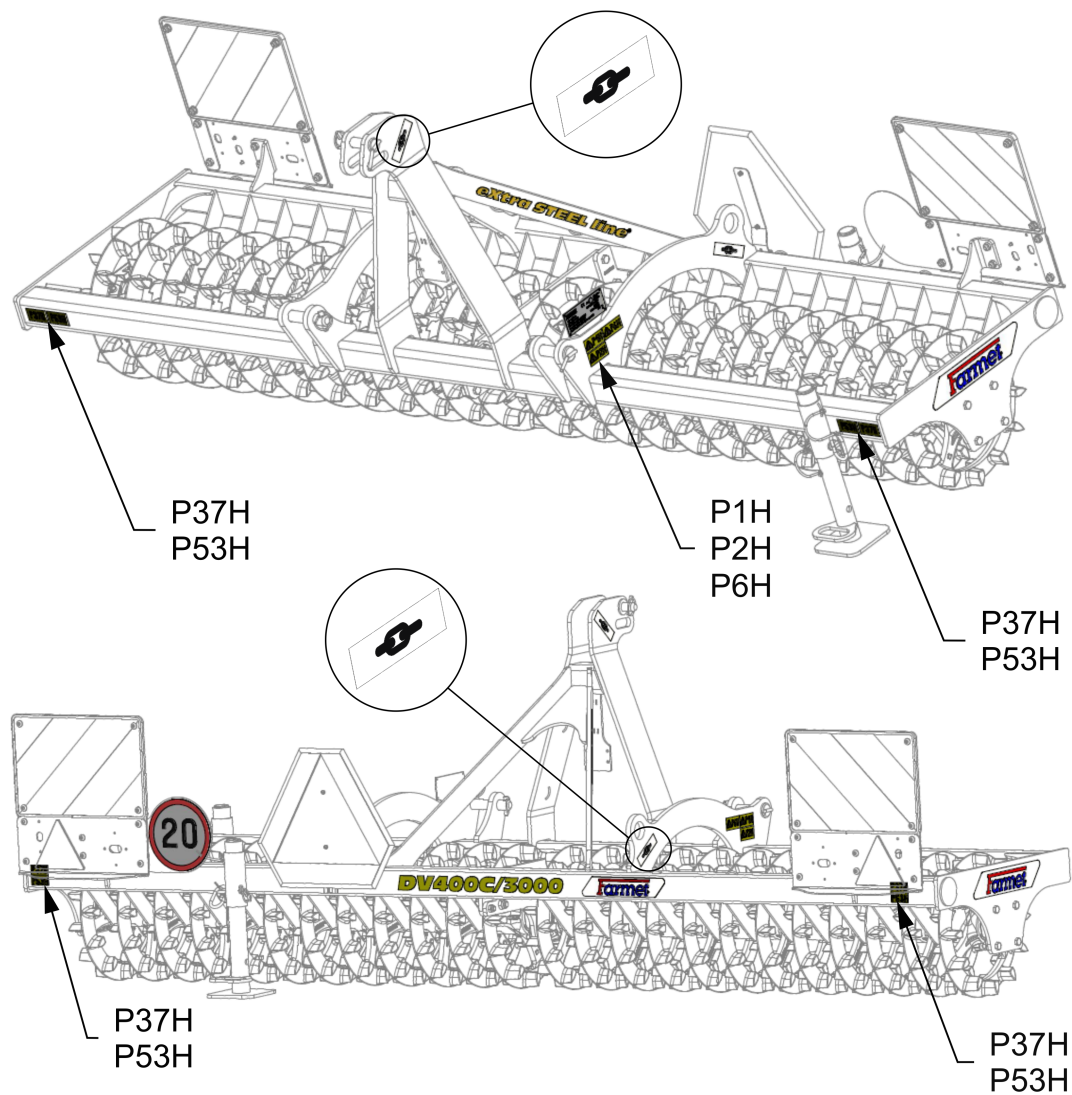

6 OPIS

Wał rozdabiający **DV400C/3000N** jest konstrukcyjnie rozwiązana, jako maszyna zawieszana .
 Maszyna składa się z rama nośnej wyposażonej w trzypunktowy zaczep TBZ 2. Rama jest wyposażona w część roboczą koła crosskill $\varnothing 400$ mm.

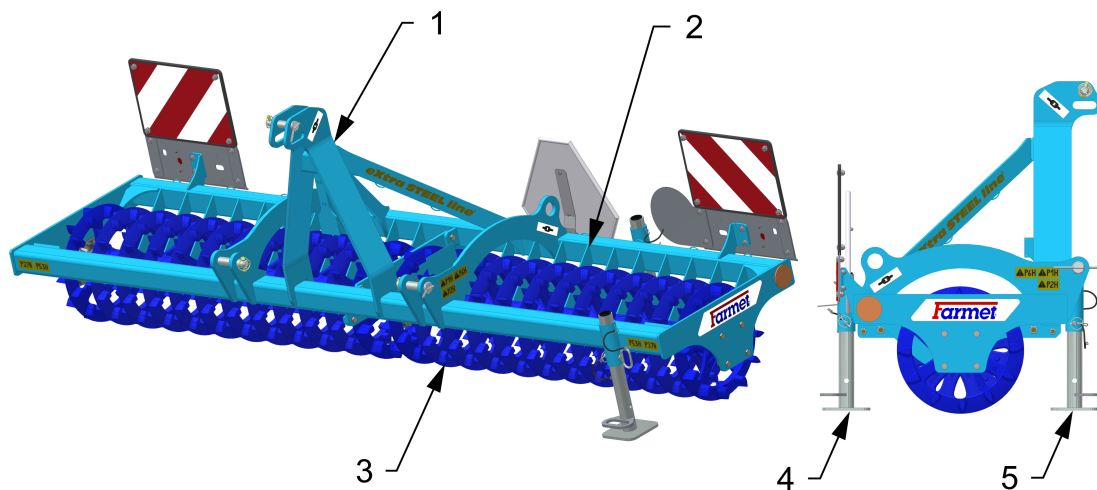

1 – Zawieszenie trzypunktowe

2 – Rama nośna

3 – Sekcja kół crosskill

4 – Tylna noga wsporna

5 – Przednia noga wsporna

7 MONTAŻ MASZINY U KLIENTA

- Montaż maszyny musi eksploatacator wykonywać według instrukcji producenta, najlepiej współpracując z fachowym technikiem serwisu określonym przez producenta.
-  Po ukończeniu montażu maszyny eksploatacator musi wykonać próbę działania wszystkich montowanych części.
- Eksploatacator musi zapewnić, aby manipulacja z maszyną za pomocą urządzenia dźwigowego przy jej montażu była w zgodzie z rozdziałem „4”.

8 WPROWADZENIE DO EKSPLOATACJI



- Wcześniej niż maszynę przewieziesz, wypróbuj i skontroluj, czy podczas przewozu nie doszło do uszkodzenia i czy były dostarczone wszystkie części znajdujące się w dowodzie dostawy.
- Przed wprowadzeniem maszyny do eksploatacji uważnie przeczytaj instrukcję używania, zwłaszcza rozdziału 1– 5. Przed pierwszym użyciem urządzenia, należy zapoznać się z elementami sterującymi i całkowitym działaniem.
- W trakcie pracy z maszyną przestrzegaj nie tylko zasad tej instrukcji ale i ogólnych przepisów bezpieczeństwa pracy, ochrony zdrowia, przeciwpożarowych i transportowych środków bezpieczeństwa i ochrony środowiska naturalnego.
- Operator musi, przed każdym użyciem (wprowadzeniem do eksploatacji), maszynę sprawdzić pod względem kompletności, bezpieczeństwa, higieny, bezpieczeństwa pożarowego, bezpieczeństwa ruchu i ochrony środowiska. Maszyna wykazująca objawy uszkodzenia nie może być oddana do użytku.
- Agregację maszyny z traktorem wykonuj na równej i twardej powierzchni.
- Przy pracy na stokach przestrzegaj najmniejszej dostępności stoku **TRAKTOR-MASZYNA**.
- Przed włączeniem silnika traktora skontroluj, czy w przestrzeni roboczej kompletu nie znajduje się żadne zwierzę czy osoba i naciśnij ostrzegawczy sygnał dźwiękowy.
- Operator jest zobowiązany do przestrzegania przepisów technicznych i zasad bezpieczeństwa przedstawionych przez producenta.
- Operator jest odpowiedzialny za bezpieczeństwo i za wszystkie szkody spowodowane przez działanie ciągnika i podłączonej maszyny.
- Obsługa przy pracy z maszyną jest zobowiązana do przestrzegania głębokości i szybkości pracy, określonych w instrukcji obsługi w rozdziale 1.1.
- Obsługa powinna, przed wyjściem z kabiny traktora, opuścić maszynę na ziemię i zabezpieczyć zestaw przed ruchem.

8.1 Agregacja z traktorem

- Maszyna może być przyłączona tylko do traktora, którego ciężar ogólny jest zgodny lub wyższy niż całkowita masa dołączonej maszyny.
- Stroj může být připojen pouze k traktoru výkonové řady doporučené výrobcem.
- Obsługa maszyny musi przestrzegać wszystkich ogólnie ważnych przepisów bezpieczeństwa pracy, ochrony zdrowia, środków przeciwpożarowych i ochrony środowiska naturalnego.
- Obsługa może przyłączyć maszynę wyłącznie do traktora, który jest wyposażony w tylne trzypunktowe zawieszenie i posiada nieuszkodzony zestaw hydrauliczny.
- K dotížení přední nápravy traktoru používejte pouze závaží stanovená výrobcem traktoru.
- Ciągnik odpowiedni do pracy z maszyną:

Moc silnika traktora dla maszyny DV400C/3000N		15 kW (20,12 HP)
TBZ traktora	Podziałka dolnych przyczepnych przegubów (mierzone na osiach przegubów)	870 +/- 1,5 mm
	∅ dziury dolnych przyczepnych przegubów dla nośnych czopów maszyny	28,7 – 29,03 mm (1,13 – 1,14 in)
	∅ dziury górnego przegubu zawieszenia czopu nośnego maszyny	25,7 – 25,91 mm (1,01 – 1,02 in)

- Obsluha musí před agregací stroje k traktoru, zvláště u traktorů nevybavených rychlozávěsem, zajistit stroj proti pohybu. Zvláště u traktorů nevybavených rychlozávěsem si musí obsluha, pro agregaci stroje a traktoru, zajistit spolupráci jiné prokazatelně proškolené osoby. Tato osoba se při pohybu traktoru ke stroji nesmí pohybovat v prostoru závěsu. Do prostoru zadního závěsu u traktoru smí tato pomocná osoba vstoupit až když je traktor zajištěn proti pohybu. Obsluha traktoru vybaveným rychlozávěsem může tuto agregaci provádět sama z místa řidiče traktoru.
- Maszyna połączona z ciągnikiem zmieni rozłożenie wagi na poszczególne osie ciągnika. Dojdzie do odciążenia przedniej osi i do pogorszenia kierowności. Wpływ jest również wywierany na własności hamowania.
- W celu zapewnienia bezpiecznej agregacji należy przestrzegać nośności osi, opon ciągnika i zawieszenia. Należy przestrzegać tej samej kategorii zawieszenia narzędzi i trzypunktowego zawieszenia ciągnika. Do obciążenia należy używać tylko obciążników określonych przez producenta ciągnika.
- Po připojení stroje k traktoru zasuňte opěrné nohy do **POLOHY 2** a zajistěte ji čepem a závlačkou (obr. 5).
- Před odpojením stroje v transportní poloze od traktoru zajistěte stroj proti pádu vysunutím opěrných nohou do **POLOHY 1** a zajistěte je čepem a závlačkou (obr. 5).
- Po podłączeniu maszyny do ciągnika konieczne jest dostosowanie długości naprężacza trzypunktowego zawieszenia ciągnika :
 - **PRAWIDŁOWE USTAWIENIE DŁUGOŚCI NAPRĘŻACZA** (Rys. 2)

Po prawidłowym ustawieniu długości naprężacza, maszyna po opuszczeniu na ziemię stoi równoległe do ziemi, równocześnie naprężacz 3 punktu umieszczony jest w środku otworu owalnego (szczegół "X"). Zapewnia to równomierny rozkład sił na maszynie.
 - **KRÓTKIE USTAWIENIE DŁUGOŚCI NAPRĘŻACZA** (Rys. 3)
 - **DŁUGIE USTAWIENIE DŁUGOŚCI NAPRĘŻACZA** (Rys. 4)



Przy podłączaniu w przestrzeni między traktorem i maszyną nie mogą znajdować się żadne osoby.

Rys. 2 - Prawidłowe ustawienie długości naprężacza

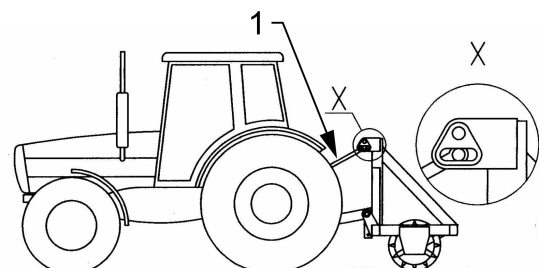

Rys. 3 - Krótkie ustawienie długości naprężacza

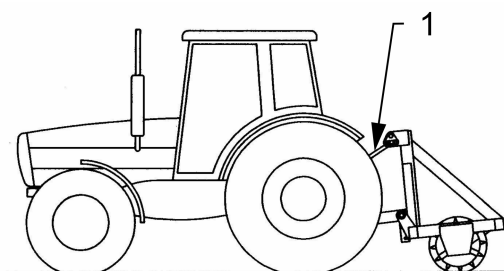

Rys. 4 - Długie ustawienie długości naprężacza

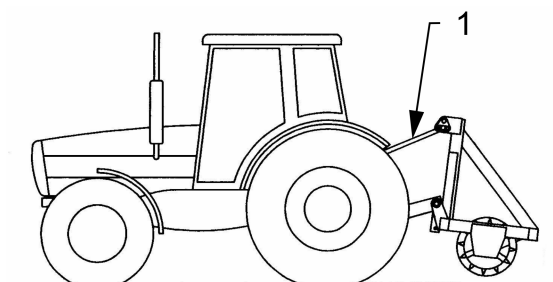

Rys. 5 - Pozycje nogi

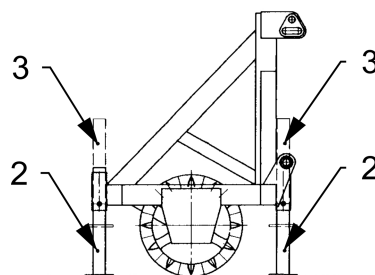

- 1 – Naprężacz
- 2 – Pozycja 1
- 3 – Pozycja 2

!!! Okrągły otwór w konsoli należy używać tylko do transportu !!!

9 PRZEPRAWA MASZINY PO KOMUNIKACJACH LĄDOWYCH

- Maszyna musi być wyposażona w osłony z oznaczeniem kontur, działające oświetlenie i tylnym oznaczeniem dla pojazdów jadących powoli (według EHK nr 69).
- Oświetlenie musi być na komunikacjach wprowadzone do działania.
- Traktor musi być wyposażony w specjalne urządzenie świetlne koloru pomarańczowego, które musi być przy eksploatacji na komunikacji wprowadzone do eksploatacji.
- Maksymalna prędkość transportowa przy eksploatacji na komunikacji drogowej wynosi **20 km/godz. (12,4 mph)**.
- Przy transporcie maszyny po komunikacjach drogowych obsługa musi przestrzegać przepisów i zarządzeń, które uściślają stosunek obciążenia osi traktora w zależności od prędkości transportowej.
- Przy przewozie po komunikacjach lądowych obsługa powinna z uwagi na rozmiary maszyny, być ostrożna.



Zakaz przewożenia podczas słabej widoczności!

- Obsługa musi przestrzegać aktualnych przepisów dotyczących przewozu po komunikacjach lądowych (rozporządzenia, ustawa) po przyłączeniu maszyny do traktora, z powodu zmiany zaciężenia osi. Warunki jazdy całego zestawu zmieniają się również w zależności na charakterze terenu, należy przysposobić jazdę do tych warunków.
- W przypadku potrzeby obsługa powinna przedłożyć kartę techniczną maszyny według aktualnych przepisów przewozu po komunikacjach lądowych (rozporządzenia, ustawa), (tylko w ČR).
- Operator jest zobowiązany przestrzegać znaków drogowych i przestrzegać obowiązujących przepisów ruchu drogowego podczas transportu na drogach.
- Obsługa powinna przy cofaniu z maszyną zabezpieczyć dostateczną widoczność ze swojego miejsca kierowcy w traktorze. W przypadku niedostatecznej widoczności obsługa powinna zawołać zdatną i pouczoną osobą.

10 KONSERWACJA I NAPRAWY MASZINY



Przestrzegaj zaleceń dotyczących bezpieczeństwa konserwacji.

- W przypadku, gdy jest niezbędne spawanie przy naprawach i maszyna musi być podłączona do ciągnika, traktor musi mieć odłączone kable od akumulatora i alternatora.
- Sprawdź dociągnięcie śrub montażowych i innych połączeń na maszynie przed każdym użytkowaniem maszyny, a potem na bieżąco.
- Na bieżąco kontrolować zużycie części robocze maszyny, ewentualnie wymienić zużyte części robocze na nowe.
- Ustawianie, czyszczenie i smarowanie maszyny można wykonywać tylko w stanie bezruchu maszyny (tzn. maszyna stoi i nie pracuje).
- Operator musi regulować tylko części robocze maszyny na płaskiej i twardej powierzchni, aby uzyskać równomierną obróbkę gleby.
- Przy pracy na uniesionej maszynie używaj odpowiednich urządzeń podpierających na oznaczonych miejscach lub na miejscach do tego odpowiednich.
- Przy ustawianiu, czyszczeniu, konserwacji i naprawie maszyny musisz zabezpieczyć te części maszyny, które mogłyby być zagrożeniem dla obsługi - spadnięcie lub inny ruch.
- Do zamocowania maszyny przy manipulacji za pomocą urządzenia podnoszącego użyj tylko te miejsca, które są oznaczone samo klejącymi nalepkami ze znakiem łańcucha zobacz .
- Podczas naprawy obwodów hydraulicznych maszynę należy zabezpieczyć przed przemieszczeniem i umieścić na przedniej rolce lub zdemontować.
- Przy naprawach maszyny używaj tylko oryginalnych części zamiennych, odpowiednich narzędzi i ochronnych pomocy.
- Podczas wymiany zużytych lub uszkodzonych kół crosskill jest niezbędne zdemontowanie z nośnych ram urządzenia łożysk, należy ściągnąć je z wału i wymienić zniszczone (uszkodzone) koła za nowe, a następnie zasunąć z powrotem łożyska na wał . W ten sposób złożony naprawiony wał z powrotem zamontować do nośnych ram.
- Maszynę utrzymuj w czystości.



łożyska nie czyść wysokim ciśnieniem lub bezpośredniego strumieniem wody. Uszczelnienia i łożyska nie są wodoszczelne pod wysokim ciśnieniem.

10.1 Wymiana łożysk wałów roboczych

- Podczas wymiany łożysk wałów należy zawsze przestrzegać przepisów bezpieczeństwa.
- Podczas wymiany łożysk wałów maszyna musi być zagregowana z traktorem zgodnie z rozdziałem „8.1.”. Traktor musi mieć podczas wymiany łożysk wałów wyłączony silnik, a operator lub osoba zajmująca się naprawą musi uniemożliwić dostęp do traktora osobom nieupoważnionym.
- Łożyska wałów należy wymieniać tylko na twardej i równej powierzchni oraz podczas postoju maszyny.

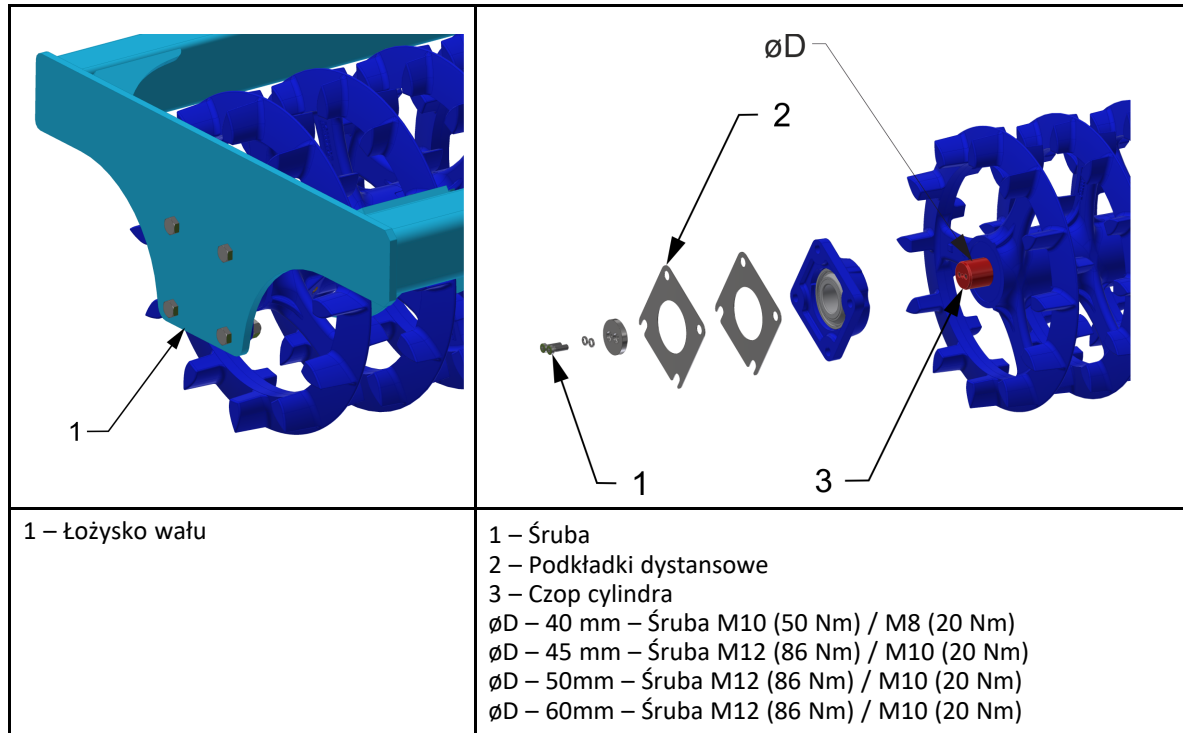

10.1.1 Stosowanie przyrządu do demontażu i montażu łożyska

- Lokalizację wyposażenia na maszynie można znaleźć w katalogu części zamiennych..

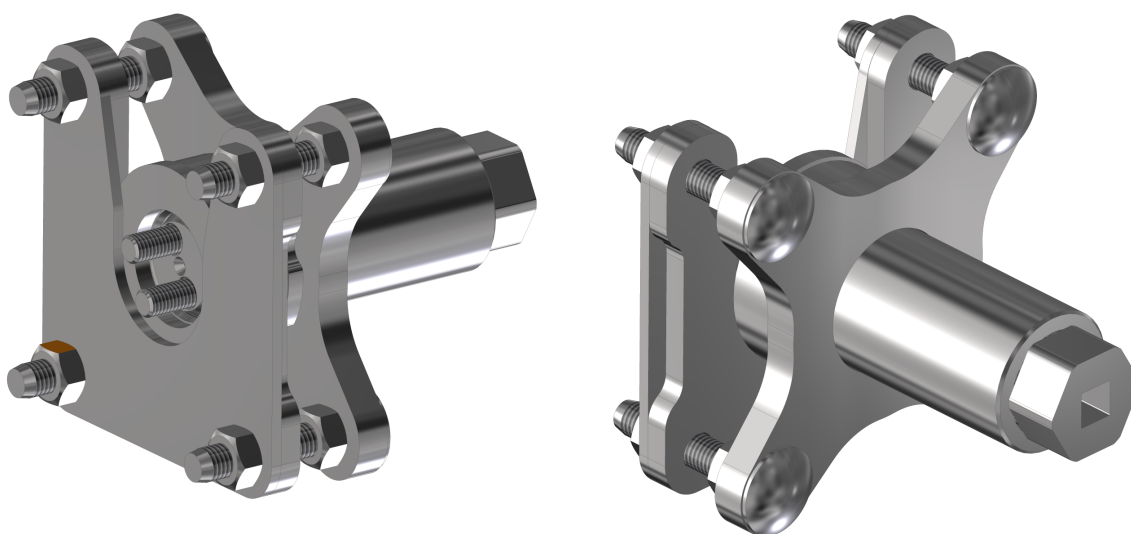

Części przyrządu

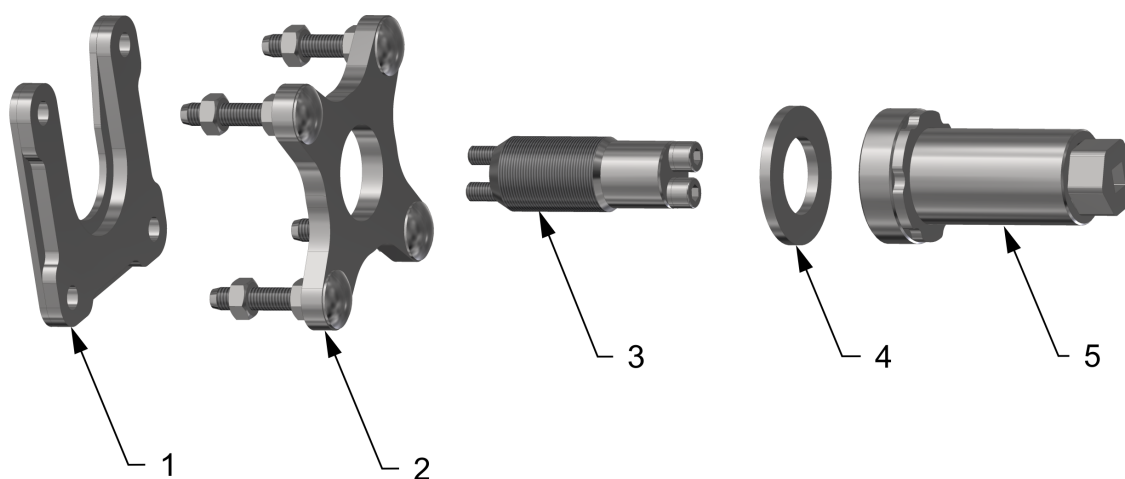

- 1 – Część do demontażu pierścienia łożyska
- 2 – Część do demontażu łożyska lub pierścienia łożyska
- 3 – Sworzeń przyrządu + śruby
- 4 – Podkładka
- 5 – Korpus przyrządu

10.1.1.1 Demontaż kompletnego łożyska

- Sposób postępowania:

1. Włożenie i przykręcenie sworznia przyrządu do sworznia cylindra

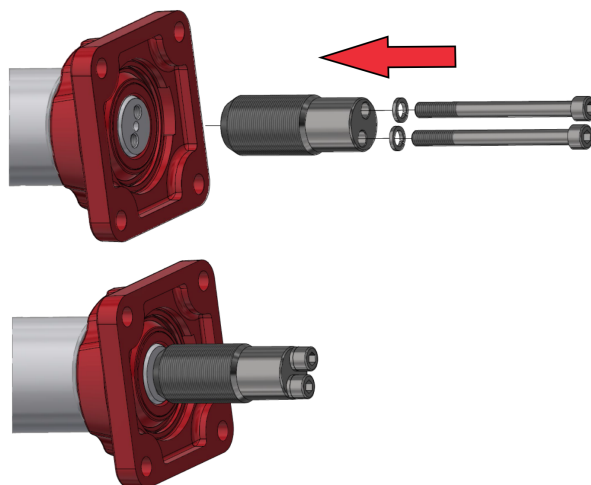

2. Przyśrubowanie korpusu przyrządu, założenie części do demontażu łożyska i przymocowanie do łożyska za pomocą nakrętek

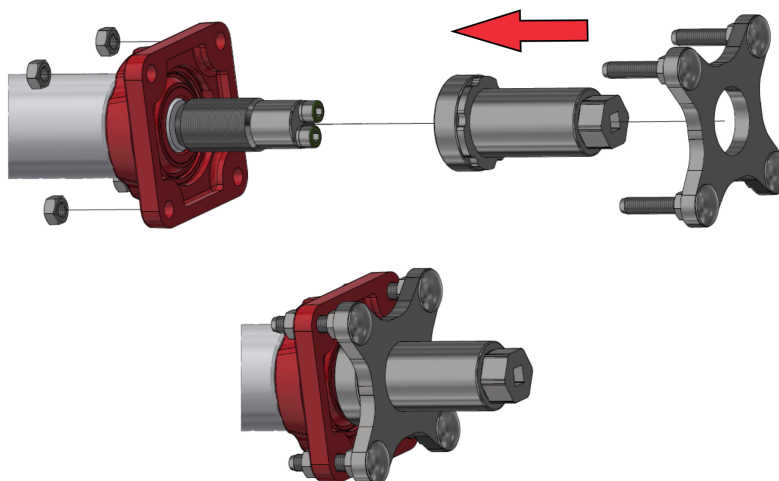

3. Demontaż łożyska poprzez przykręcenie korpusu przyrządu kluczem nr 36

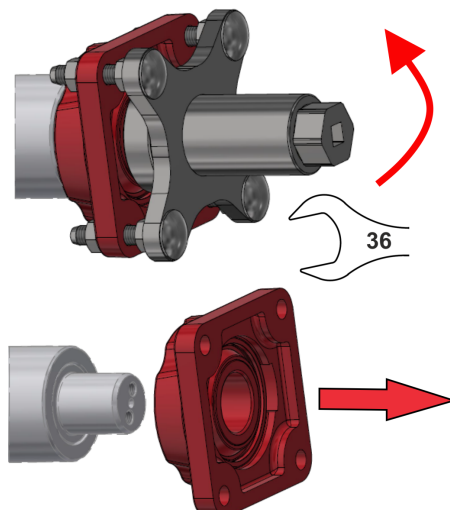

10.1.1.2 Demontaż samego pierścienia

- Sposób postępowania:

1. Włożenie i przykręcenie sworznia przyrządu na sworznie cylindra

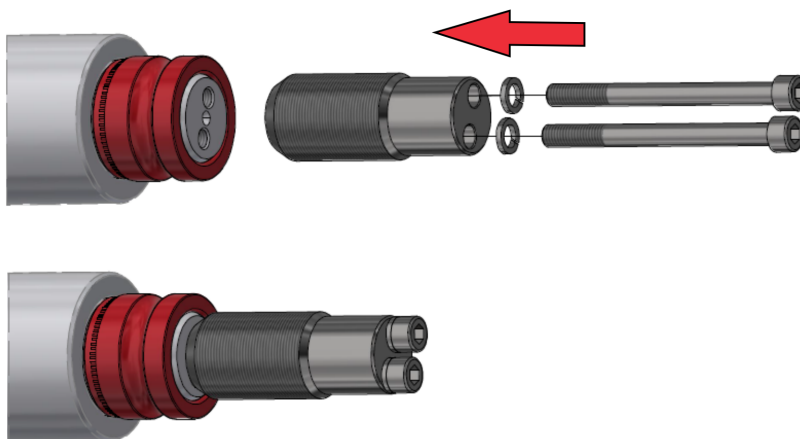

2. Wkręcanie korpusu przyrządu, założenie części do demontażu łożyska, założenie części do demontażu pierścienia i mocowanie za pomocą nakrętek

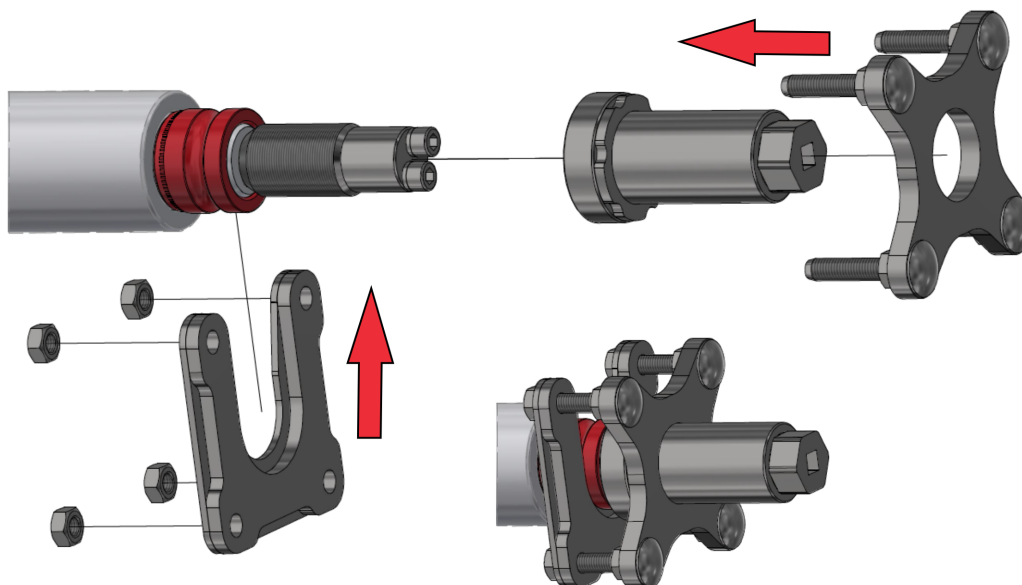

3. Demontaż pierścienia poprzez dokręcenie korpusu przyrządu za pomocą klucza nr 36

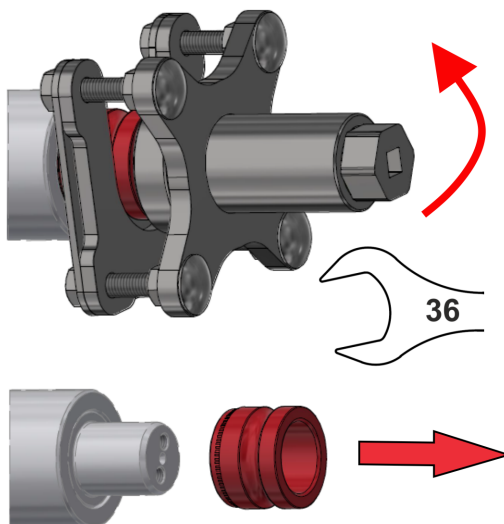

10.1.1.3 Montaż łożysk na sworznie

- Sposób postępowania:

1. Włożenie i przykręcenie sworznia przyrządu na sworznię cylindra

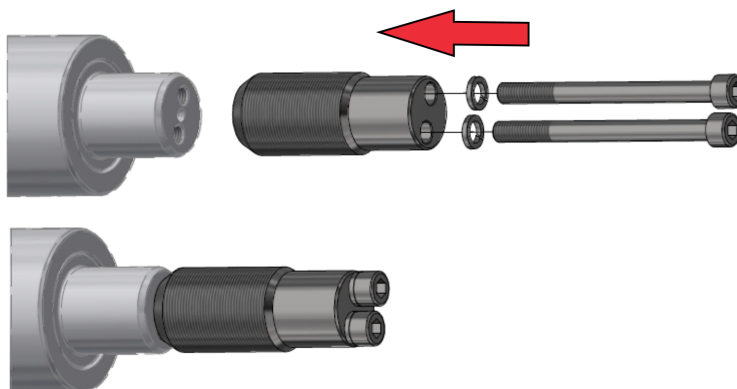

2. Włożenie łożyska + podkładki i przykręcenie korpusu przyrządu

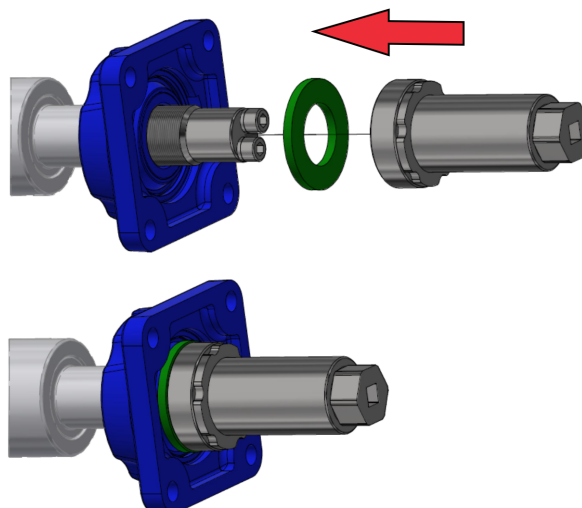

3. Montaż łożyska poprzez przykręcenie korpusu przyrządu za pomocą klucza nr 36

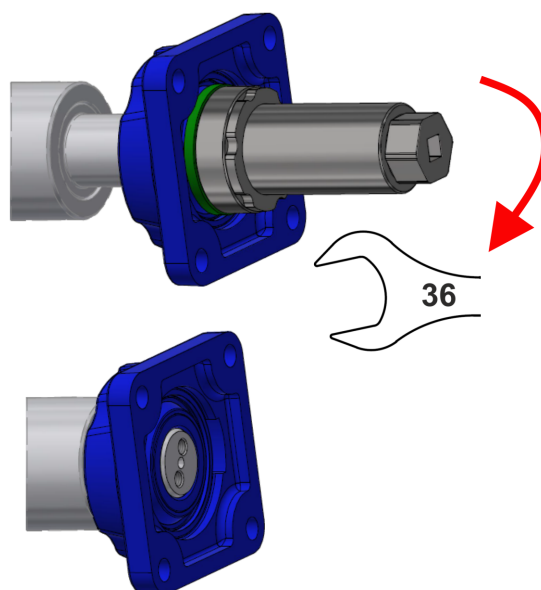

10.1.2 Stosowanie podkładek dystansowych

Podkładki dystansowe służą do definiowania tolerancji produkcyjnych. Dlatego nie zawsze mogą być stosowane.

- Przymocuj zabudowane łożyska do wałów
- Wsuń wał z łożyskami pomiędzy boczne ściany ramy i oceń, czy użyć PODKŁADEK DYSTANSOWYCH

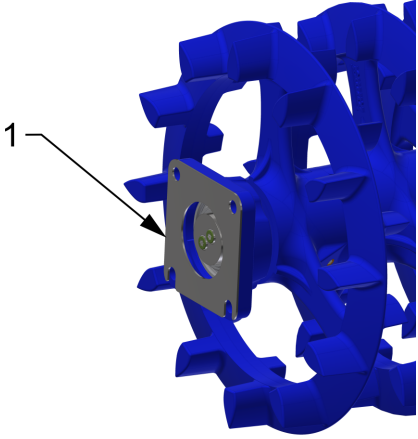
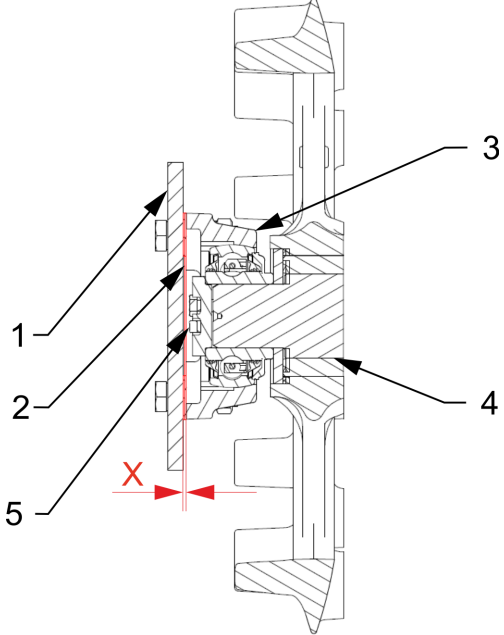
	
<p>1 – Podkładki dystansowe</p>	<p>1 – Ściany boczne 2 – Podkładki dystansowe 3 – łożysko zabudowane 4 – Czop wału 5 – Śruba Parametr "X" = czy tu powstaje luka? TAK= Użyj podkładki dystansowej NIE = Nie używaj podkładki</p>

11 UŁOŻENIE MASZINY

Odstawienie maszyny na dłuższy czas:

- Maszynę odstaw, jeżeli to możliwe tak pod dach.
- Maszynę odstaw na równą i trwałą powierzchnię z dostateczną nośnością.
- Z maszyny przed jej ułożeniem usuń nieczystości i zakonserwuj tak, aby podczas ułożenia nie doznała maszyna uszkodzeń. Specjalną uwagę zwróć na wszystkie oznaczone miejsca smarowania i prawidłowo je posmaruj według planu smarowania.
- Operator musi przechowywać maszynę w pozycji roboczej, tj. że maszyna leży na rolkach. Operator musi zabezpieczyć przechowywaną maszynę przed niezamierzonym uruchomieniem.



Zabezpiecz maszynę przed dostępem osób nieupoważnionych.

12 PLAN SMAROWANIA MASZYNY

- Maszyna pod względem smarowania jest całkowicie bezobsługowa, nie ma potrzeby smarowania maszyny.

13 OCHRONA ŚRODOWISKA NATURALNEGO

- Z olejami i smarami po użyciu postępuj według aktualnych rozporządzeń o odpadach.

14 LIKWIDACJA MASZYNY PO UKOŃCZENIU ŻYWOTNOŚCI

- Eksploatator przy likwidacji maszyny musi zabezpieczyć, aby były od siebie rozróżnione części stalowe i części, w których porusza się hydrauliczny olej lub smar.
- Części stalowe eksploatator musi rozciąć stosując przepisy bezpieczeństwa i oddać do punktu zbioru surowców wtórnych. Z pozostałymi częściami należy postępować według aktualnych rozporządzeń o odpadach.

15 USŁUGI SERWISOWE I WARUNKI GWARANCJI

15.1 Usługi serwisowe

Usługę serwisową zapewnia przedstawiciel handlowy, po konsultacji z producentem, ewentualnie bezpośrednio producent. Części zamienne potem za pomocą sieci sprzedaży przez poszczególnych sprzedawców po całej republice. Części zamienne używaj tylko według katalogu części zamiennych wydanym oficjalnie przez producenta.

15.2 Gwarancja



- 1.** Producent udziela gwarancji na 12 miesięcy na następujące części maszyny. Jeśli sprzedaż na rzecz klienta końcowego zostanie niezwłocznie zarejestrowana wraz z podaniem jego aktualnych danych kontaktowych, klient otrzyma przedłużoną gwarancję na 36 miesięcy. Gwarancja obowiązuje od dnia przekazania produktu użytkownikowi końcowemu (kupującemu). Rejestracji dokonuje sprzedający (przedstawiciel handlowy) za pośrednictwem internetowego portalu Mój Farmet. Po pomyślnej rejestracji klient końcowy otrzyma dane dostępne do portalu Mój Farmet i zyska możliwość korzystania ze wszystkich jego funkcji.
- 2.** Gwarancja obejmuje wady skryte, które pojawią się w czasie trwania gwarancji przy poprawnym używaniu maszyny i przy spełnieniu warunków przedstawionych w instrukcji używania.
- 3.** Gwarancja nie obejmuje zużywających się części zamiennych, tzn. bieżące mechaniczne zużycie roboczych części zamiennych (redliczki, talerze, sprężyny włóki, łożyska wałów itp).
- 4.** Gwarancja obejmuje maszynę i pozostaje ważna nawet w przypadku zmiany właściciela. Przedłużona gwarancja wymaga rejestracji nowego właściciela wraz z podaniem jego danych kontaktowych na portalu Mój Farmet.
- 5.** Gwarancja jest ograniczona na demontaż i montaż, ewentualnie wymianę lub naprawę wadliwej części. Decyzja, czy wadliwa część będzie wymieniona lub naprawiona, podejmuje strona producenta Farmet.
- 6.** Przez czas trwania gwarancji naprawy czy inne ingerencje do maszyny może wykonywać tylko autoryzowany technik serwisu producenta. W innym przypadku gwarancja nie będzie uznana. To ustanowienie nie odnosi się do wymiany zużywających się części zamiennych (zobacz 3).
- 7.** Gwarancja jest uwarunkowana używaniem oryginalnych części zamiennych producenta.

98/029/07

(CZ) ES PROHLÁŠENÍ O SHODĚ
 (GB) CE CERTIFICATE OF CONFORMITY
 (D) EG-KONFORMITÄTSEKTLÄRUNG
 (F) DÉCLARATION CE DE CONFORMITÉ
 (RU) СЕРТИФИКАТ СООТВЕТСТВИЯ ЕС
 (PL) DEKLARACJA ZGODNOŚCI WE

1. (CZ) My (GB) We (D) Wir (F) Nous (RU) Мы (PL) My: **Farmet a.s.**
 Jiřínková 276
 552 03 Česká Skalice
 Czech Republic
 DIČ: CZ46504931
 Phone: +420 491 450 111

(CZ) Vydáváme na vlastní zodpovědnost toto prohlášení. (GB) Hereby issue, on our responsibility, this Certificate. (D) Geben in alleiniger Verantwortung folgende Erklärung ab. (F) Publiions sous notre propre responsabilité la déclaration suivante. (RU) Под свою ответственность выдаем настоящий сертификат. (PL) Wydajemy na własną odpowiedzialność niniejszą Deklarację Zgodności.

2. (CZ) Strojní zařízení: - název : **Drobící válce**
 (GB) Machine: - name : **Crumbling roller**
 (D) Fabrikat: - Bezeichnung : **Zerabbröckelwalzen**
 (F) Machinerie: - dénomination : **Rouleau cassant**
 (RU) Сельскохозяйственная машина: - наименование : **Дробильные катки**
 (PL) Urządzenie maszynowe: - nazwa : **Wały rozdrabniające**
- typ, type : **DV 400C**
 - model, modèle : **DV 400C/3000 N**
 - (CZ) výrobní číslo :
 - (GB) serial number
 - (D) Fabriknummer
 - (F) n° de production
 - (RU) заводской номер
 - (PL) numer produkcyjny

3. (CZ) Příslušná nařízení vlády: č.176/2008 Sb. (směrnice 2006/42/ES). (GB) Applicable Governmental Decrees and Orders: No.176/2008 Sb. (Directive 2006/42/CE). (D) Einschlägige Regierungsverordnungen (NV): Nr.176/2008 Slg. (Richtlinie 2006/42/EG). (F) Décrets respectifs du gouvernement: n°176/2008 du Code (directive 2006/42/CE). (RU) Соответствующие постановления правительства: № 176/2008 Сб. (инструкция 2006/42/ЕС). (PL) Odpowiednie rozporządzenia rządowe: nr 176/2008 Dz.U. (Dyrektywa 2006/42/WE).

4. (CZ) Normy s nimiž byla posouzena shoda: (GB) Standards used for consideration of conformity: (D) Das Produkt wurde gefertigt in Übereinstimmung mit folgenden Normen: (F) Normes avec lesquelles la conformité a été évaluée: (RU) Нормы, на основании которых производилась сертификация: (PL) Normy, według których została przeprowadzona ocena: ČSN EN ISO 12100, ČSN EN ISO 4254-1.

(CZ) Schválil (GB) Approve by date: 02.01.2024
 (D) Bewilligen (F) Approuvé
 (RU) Утвердил (PL) Uchwalif

Ing. Petr Lukášek
 Technical director

V České Skalici date: 02.01.2024

Ing. Tomáš Smola
 Director of the Agricultural Technology Division