

## MODE D'EMPLOI

# **SOFTER**

## **9 PSW | 12 PSW**

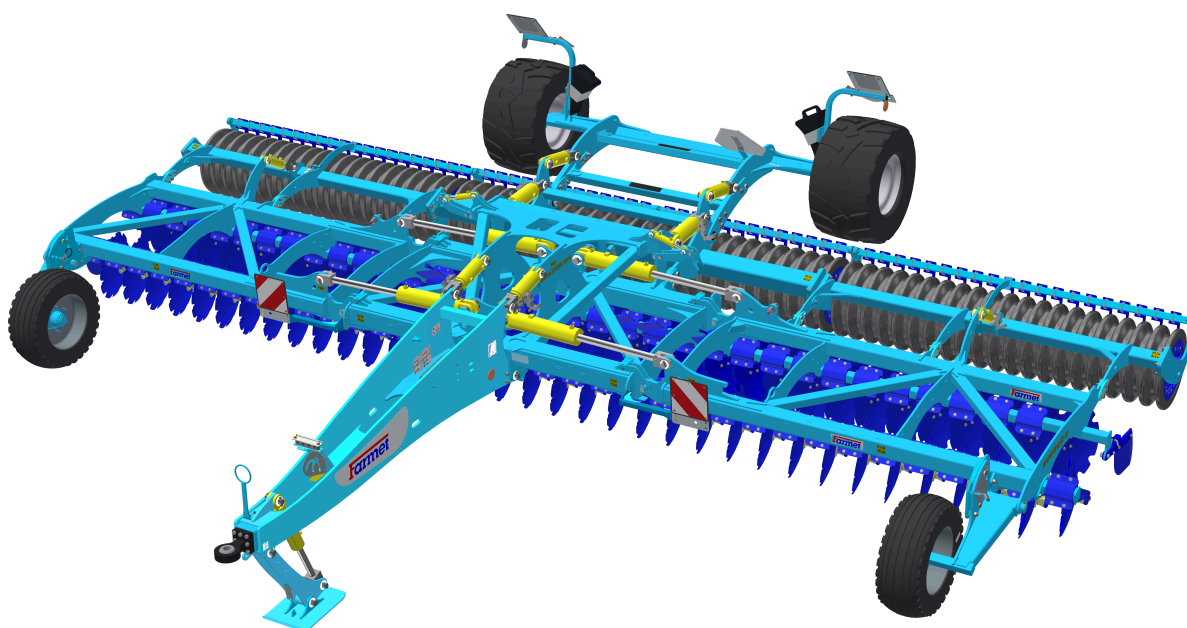

Édition: 7

Valide à partir du: 01.01.2025

FARMET a.s.  
Jiřinková 276  
552 03 Česká Skalice, CZ

phone: +420 491 450 111  
GSM: +420 774 715 738

Id. No.: 46504931  
Tax Id. No.: CZ46504931

web: [www.farmet.cz](http://www.farmet.cz)  
e-mail: [dzt@farmet.cz](mailto:dzt@farmet.cz)





# l'introduction

Cher client,

vosre machine agricole achetée est un produit de qualité de l'entreprise Farmet a.s. Česká Skalice.

Vous pouvez profiter des bénéfices de votre machine et en particulier de ses avantages après la lecture minutieuse du mode d'emploi.

Le numéro de fabrication de la machine est gravé sur la plaque signalétique et inscrit dans le mode d'emploi (voir les spécifications de la machine). Ce numéro de fabrication doit être indiqué lors de chaque commande de pièces détachées pour une réparation éventuelle. La plaque signalétique est placée sur le cadre principal, sur le côté gauche du dispositif d'accrochage.

Utilisez uniquement des pièces détachées pour ces machines conformes au **Catalogue de pièces détachées** édité officiellement par le fabricant, la société Farmet a.s. Česká Skalice.

## Possibilité d'utilisation de votre machine

La déchaumeuse à disques **SOFTER** a été conçue pour pouvoir déchaumer tous les types de terre et ce, jusqu'à une profondeur de 12 cm (4.7 in).

## Caractéristique de votre machine :

Type de machine

Numéro de fabrication de la machine

Version spéciale ou accessoires

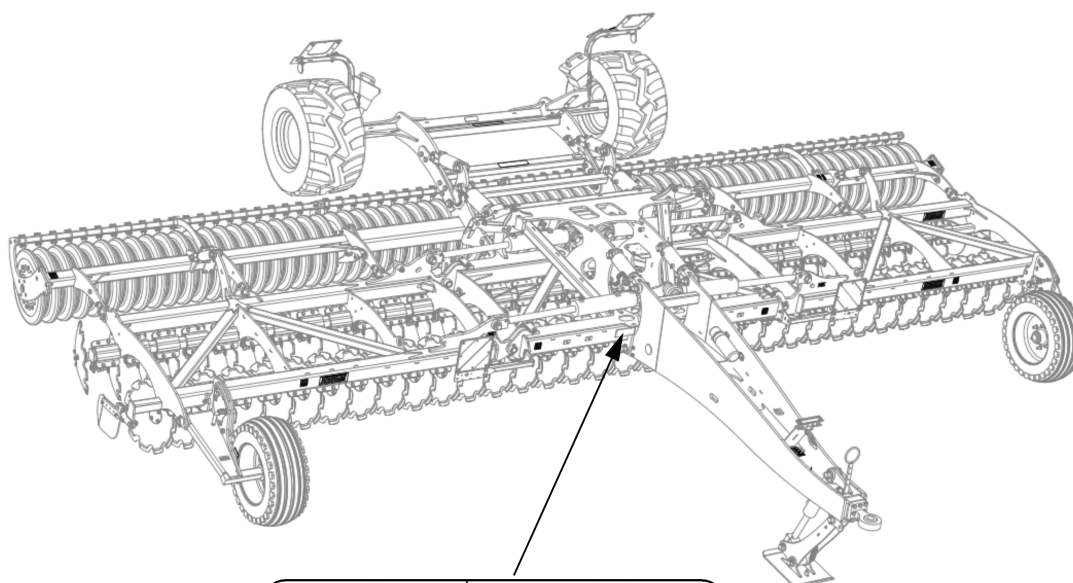
FARMET a.s.		Jihlava 276	
S2a		692 00 Česká Skalice	
---		MADE IN CZECH REPUBLIC	
FAR12585TL0000???		SOFTER SF9PSW	
ROK/	2020	CELK. HMOTNOST/	7600 kg
YEAR		TOTAL WEIGHT	
kg	T-1	T-2	T-3
B-1	---	---	---
B-2	---	---	---
B-3	---	---	---
B-4	---	---	---
		CE EAC	

**IMPORTANT  
LIRE ATTENTIVEMENT AVANT UTILISATION  
GARDER POUR UNE UTILISATION FUTURE**

## Sommaire

l'introduction .....	3
1 PARAMÈTRES LIMITES DE LA MACHINE .....	7
1.1 Paramètres techniques.....	8
1.2 Informations sur la sécurité .....	8
2 CONSIGNES GÉNÉRALES D'UTILISATION .....	9
3 TRANSPORT DE LA MACHINE PAR DES MOYENS DE TRANSPORT .....	11
4 MANIPULATION DE LA MACHINE À L'AIDE D'UN DISPOSITIF DE LEVAGE .....	12
5 ÉTIQUETTES RELATIVES À LA SÉCURITÉ AU TRAVAIL.....	13
6 DESCRIPTION.....	17
6.1 Éléments de travail de la machine .....	17
6.2 Hydraulique .....	18
6.2.1 Fonctions des soupapes d'arrêt (a boulet) .....	20
7 MONTAGE DE LA MACHINE CHEZ LE CLIENT .....	22
8 MISE EN SERVICE .....	23
8.1 Acouplement au tracteur .....	24
8.2 Raccordement de l'hydraulique .....	26
8.3 Pliage et dépliage de la machine .....	27
8.3.1 Procédé de dépliage de la machine .....	29
8.3.2 Procédé de pliage de la machine .....	31
9 TRANSPORT DE LA MACHINE SUR LES VOIES DE COMMUNICATION .....	33
9.1 Saillies tranchantes de la machine .....	35
10 RÉGLAGE DE LA MACHINE .....	36
10.1 Réglage de la profondeur de travail de la machine.....	37
10.2 Timon de l'attelage fixe inférieur .....	38
10.3 Réglage du plan longitudinal de la machine.....	39
10.4 Réglage des deflecteurs latéraux et des disques d'extrémité .....	41
10.5 Sens de déplacement de la machine au travail .....	42
11 ENTRETIEN ET RÉPARATIONS DE LA MACHINE .....	43
11.1 Plan d'entretien.....	44
11.2 Remplacement des paliers des rouleaux de travail .....	48
11.2.1 Utilisation du dispositif de démontage et de montage des paliers .....	49
11.2.2 Utilisation des plaques d'écartement .....	53
12 RANGEMENT DE LA MACHINE .....	54
13 PLAN DE GRAISSAGE DE LA MACHINE .....	55
14 PROTECTION DE L'ENVIRONNEMENT.....	56
15 LIQUIDATION DE LA MACHINE EN FIN DE VIE .....	57
16 SERVICES DE DÉPANNAGE ET CONDITIONS DE GARANTIE .....	58
16.1 Service de dépannage .....	58
16.2 Garantie .....	58



## 1 PARAMÈTRES LIMITES DE LA MACHINE

- Cette machine a été conçue pour déchaumer la terre jusqu'à une profondeur de 12 cm (4.7 in) et ce, dans le cadre du travail agricole de la terre. Tout autre type d'utilisation dépassant le but fixé est interdit.
- La machine est manipulée par une seule personne – le conducteur du tracteur.
- Le tractoriste ne doit pas utiliser la machine dans d'autres buts, en particulier:
  - pour le transport des personnes et d'animaux sur la construction de la machine,
  - pour le transport des charges sur la construction de la machine,
  - pour l'attelage de la machine à d'autres dispositifs de traction que ceux indiqués dans le chapitre 8.1.

## 1.1 Paramètres techniques

PARAMÈTRES		SOFTER 9 PSW	SOFTER 12 PSW
Largeur de travail		8,3 m (28,1 ft)	11,7 m (38,7 ft)
Largeur de transport		4 m (13,12 ft)	
Hauteur de transport		4 m (13,12 ft)	
Longueur totale de la machine		6,85 m (22,47 ft)	
Profondeur de travail		3,5 – 12 cm (1,38 – 4,72 in)	
Nombre de disques ø510 mm (ø20 in) / ø560 mm (ø22 in)	avant	35	49
	arrière	34	48
Rendement		9 – 13,5 ha/h (22,3 – 33,4 ac/h)	12 – 18,1 ha/h (29,7 – 44,7 ac/h)
Dispositif de traction		220 – 320 kW (295 – 430 HP)*	280 – 410 kW (380 – 550 HP)*
Vitesse de travail		10 – 15 km/h (6 – 9,5 mph)	
Vitesse de transport maximale		30 km/h (18,6 mph)	
Accessibilité en pente maximale		6°	
Dimensions des pneus – transport Pression dans les pneus		520/50-17 400 kPa (51 Psi)	
Poids de la machine		7 600 kg (16 755 lb)**	10 920 kg (24 030 lb)**

\*moyen de traction recommandé, la force de traction réelle peut varier considérablement en fonction de la profondeur de traitement, des conditions de terrain, de l'inclinaison du terrain, de l'usure des dispositifs de travail et de leur réglage

\*\* poids de la machine avec rouleau LTX

## 1.2 Informations sur la sécurité



Ce symbole d'avertissement signale une situation dangereuse immédiate pouvant engendrer la mort ou des blessures graves.







Ce symbole d'avertissement signale une situation dangereuse pouvant engendrer la mort ou des blessures graves.



Ce symbole d'avertissement signale une situation pouvant engendrer des blessures légères. Il signale également des actes dangereux en rapport avec une activité pouvant engendrer des blessures.

## 2 CONSIGNES GÉNÉRALES D'UTILISATION

- La machine est fabriquée en conformité avec le dernier état de la technique et les règles de sécurité approuvées. Néanmoins, l'utilisation de cette machine peut engendrer un risque de blessures pour l'utilisateur ou tierces personnes ou un risque d'endommagement de la machine ou d'apparition d'autres dommages matériels.
- Utilisez la machine uniquement lorsqu'elle est en parfait état technique, en conformité avec sa destination, en prenant en considération les risques et en respectant les consignes de sécurité figurant dans ce mode d'emploi! Le fabricant décline toute responsabilité pour les dommages provoqués par l'utilisation de la machine en contradiction avec les paramètres limites de la machine (page) et avec les consignes d'utilisation de la machine (chapitre 2 - 8 ). L'utilisateur est le seul responsable. Supprimez immédiatement surtout les défauts pouvant influencer négativement la sécurité
- La machine peut être manipulée par une personne désignée par l'exploitant selon les conditions suivantes :
  - elle doit être titulaire d'un permis de conduire valide de la catégorie correspondante,
  - elle doit avoir pris connaissance des règles de sécurité relatives au travail avec la machine et doit maîtriser la manipulation de la machine,
  - la manipulation est interdite aux adolescent(e)s,
  - elle doit connaître la signification des symboles de sécurité placés sur la machine. Leur respect est important pour un fonctionnement sûr et fiable de la machine.
- L'entretien et les réparations de la machine doivent être effectués uniquement par une personne :
  - désignée par l'exploitant,
  - formée dans le domaine mécanique et connaissant les réparations des dispositifs mécaniques similaires
  - ayant pris connaissance de façon justifiable des règles de sécurité relatives au travail avec la machine,
  - possédant lors de la réparation de la machine attelée au tracteur le permis de conduire de la catégorie correspondante.
- Le conducteur doit assurer la sécurité d'autres personnes lors du travail avec la machine et lors du transport
- Lors du travail de la machine dans le champ ou lors du transport, l'utilisateur doit commander la machine de la cabine du tracteur.
-  Le conducteur peut monter sur la construction de la machine uniquement lorsque la machine est au repos et après le blocage de la machine contre le mouvement et ce uniquement pour des raisons suivantes
  - le réglage des parties de travail de la machine
  - les réparations et l'entretien de la machine.
  - déblocage ou blocage des soupapes à boulet du châssis
  - blocage des soupapes à boulet du châssis avant le pliage des châssis latéraux
  - réglage des éléments de travail de la machine après le dépliage des châssis latéraux
-  Lorsque vous montez sur la machine, ne montez pas sur les pneus des cylindres ou sur d'autres pièces rotatives. Elles peuvent tourner et vous pouvez vous provoquer des blessures graves consécutives à la chute.

-  Toutes modifications ou ajustements sur la machine peuvent être réalisés uniquement avec l'accord écrit du fabricant. Le fabricant décline toute responsabilité en cas de dommages engendrés par le non respect de cette consigne. La machine doit toujours être équipée d'accessoires, de dispositifs et d'équipements prescrits, y compris de symboles de sécurité. Tous les symboles d'avertissement et de sécurité doivent être maintenus en état lisible et à leurs places. En cas d'endommagement ou de perte, il est nécessaire de les remplacer immédiatement.
- Le conducteur doit pouvoir disposer à tout moment lors du travail du Mode d'emploi avec les exigences en matière de sécurité au travail.
-  Le conducteur ne doit pas consommer lors de l'utilisation de la machine de l'alcool, des médicaments, des produits stupéfiants et hallucinogènes qui réduisent la concentration et les capacités de coordination. Si le conducteur doit prendre des médicaments prescrits par le médecin ou s'il consomme des médicaments en vente libre, il doit être informé par le médecin sur sa capacité de manipuler la machine de façon responsable et sûre dans ces conditions.

**Accessoires de protection**

-  Pour la manipulation et l'entretien de la machine, utilisez:
  - d'une tenue adhérente
  - de lunettes et de gants de protection pour vous protéger de la poussière et des parties tranchantes de la machine

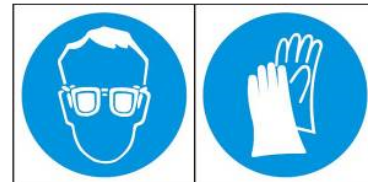



### 3 TRANSPORT DE LA MACHINE PAR DES MOYENS DE TRANSPORT

- La capacité de charge du moyen de transport destiné au transport de la machine doit être au minimum égale au poids de la machine transportée. Le poids total de la machine figure sur la plaque signalétique.
- Les dimensions de la machine transportée ainsi que du moyen de transport doivent répondre aux règles en vigueur relatives au transport sur des voies de communication (ordonnances, lois).
-  La machine transportée doit être fixée au moyen de transport toujours de façon à éviter la libération spontanée.
- Le transporteur est responsable des dommages provoqués par la libération d'une machine mal ou insuffisamment fixée au moyen de transport.

## 4 MANIPULATION DE LA MACHINE À L'AIDE D'UN DISPOSITIF DE LEVAGE



- La capacité de charge du dispositif de levage et des moyens de fixation destinés à la manipulation de la machine doit être au minimum égale au poids de la machine manipulée.
- La fixation de la machine pour manipulation doit être réalisée uniquement dans les endroits prévus à cet effet et marqués par des étiquettes autocollantes représentant une „chaîne“ .
- Après la fixation (l'accrochage) dans les endroits prévus à cet effet, il est interdit de demeurer dans l'espace de la portée de la machine manipulée.

## 5 ÉTIQUETTES RELATIVES À LA SÉCURITÉ AU TRAVAIL

Les étiquettes d'avertissement de sécurité servent à protéger le personnel

En règle générale :

- Respectez strictement les plaques de sécurité.
- Toutes les consignes de sécurité sont valables également pour les autres utilisateurs.
- En cas d'endommagement ou de détérioration de „L'ÉTIQUETTE DE SÉCURITÉ“ indiquée ci-dessus, placée sur la machine, le personnel est obligé de remplacer cette étiquette par une étiquette neuve.
- L'emplacement, l'aspect et la signification précise des étiquettes relatives à la sécurité au travail figurent dans les tableaux .

ÉTIQUETTES DE SÉCURITÉ D'AVERTISSEMENT	TEXTE RELATIF À L'ÉTIQUETTE	EMPLACEMENT SUR LA MACHINE
	<p>Avant de manipuler la machine, lisez attentivement le mode d'emploi. Respecte lors de l'utilisation les instructions et les règles de sécurité relatives au fonctionnement de la machine.</p>	<b>P 1 H</b>
	<p>Lors du branchement ou du débranchement, ne te place pas entre le tracteur et la machine. Ne t'engage pas non plus dans cet espace si le tracteur et la machine ne sont pas au repos et le moteur arrêté.</p>	<b>P 2 H</b>
	<p>Éloigne-toi de la portée de la machine levée. (SF4,5-6NS, SF2,5-3,5N)</p>	<b>P 4 H</b>
	<p>Tenez-vous hors de portée de l'ensemble tracteur - machine agricole lorsque le tracteur est en marche.</p>	<b>P 6 H</b>
	<p>Pour le transport et lors du travail, le disque amovible latéral doit être bloqué par une goupille. (SF4,5-6NS, SF4,5-11PS) Le rouleau double cadre doit être bloqué lors du transport par une goupille. (SF4,5-11PS) Avant de débuter le transport de la machine, bloquer l'essieu contre toute descente involontaire et ce, à l'aide des vannes manuelles. (SF2,5-3,5N)</p>	<b>P 13 H</b>

	<p>Lors du pliage des cadres latéraux, ne pas introduire les mains dans l'espace des articulations du pliage. Lors du réglage de la profondeur de la machine, il existe un risque de coupure.</p>	<p><b>P 20 H</b></p>
	<p>Le déplacement et le transport sur la construction de la machine sont strictement interdits.</p>	<p><b>P 37 H</b></p>
	<p>Avant de débiter le transport de la machine, bloquer l'essieu contre toute descente involontaire et ce, à l'aide des vannes manuelles.</p>	<p><b>P 39 H</b></p>
	<p>Le récipient est sous pression de gaz et d'huile. Le démontage et les réparations doivent être effectués uniquement en conformité avec le mode d'emploi.(SF8-11PS)</p>	<p><b>P 42 H</b></p>
	<p>Lors du pliage et dépliage des cadres latéraux, tiens-toi hors de leur portée.</p>	<p><b>P 50 H</b></p>
	<p>Bloque la machine contre une mise en marche involontaire en la faisant reposer sur ses organes de travail (socs).</p>	<p><b>P 52 H</b></p>
	<p>Ne t'approche pas des pièces de la machine en rotation, tant que celles-ci ne sont pas au repos, c'est-à-dire, tant qu'elles tournent.</p>	<p><b>P 53 H</b></p>
	<p>Il est interdit de plier et de déplier les cadres latéraux de la machine en pente ou sur une surface inclinée.</p>	<p><b>P 100 H</b></p>
	<p>Position représentées du levier et fonctions de la soupape à boulet hydraulique placée sur le piston. (SF4P-11PS)</p>	<p><b>P 101 H</b></p>

Fig. 1 - Emplacement des plaques de sécurité sur le machine

**SOFTER 9 PSW**

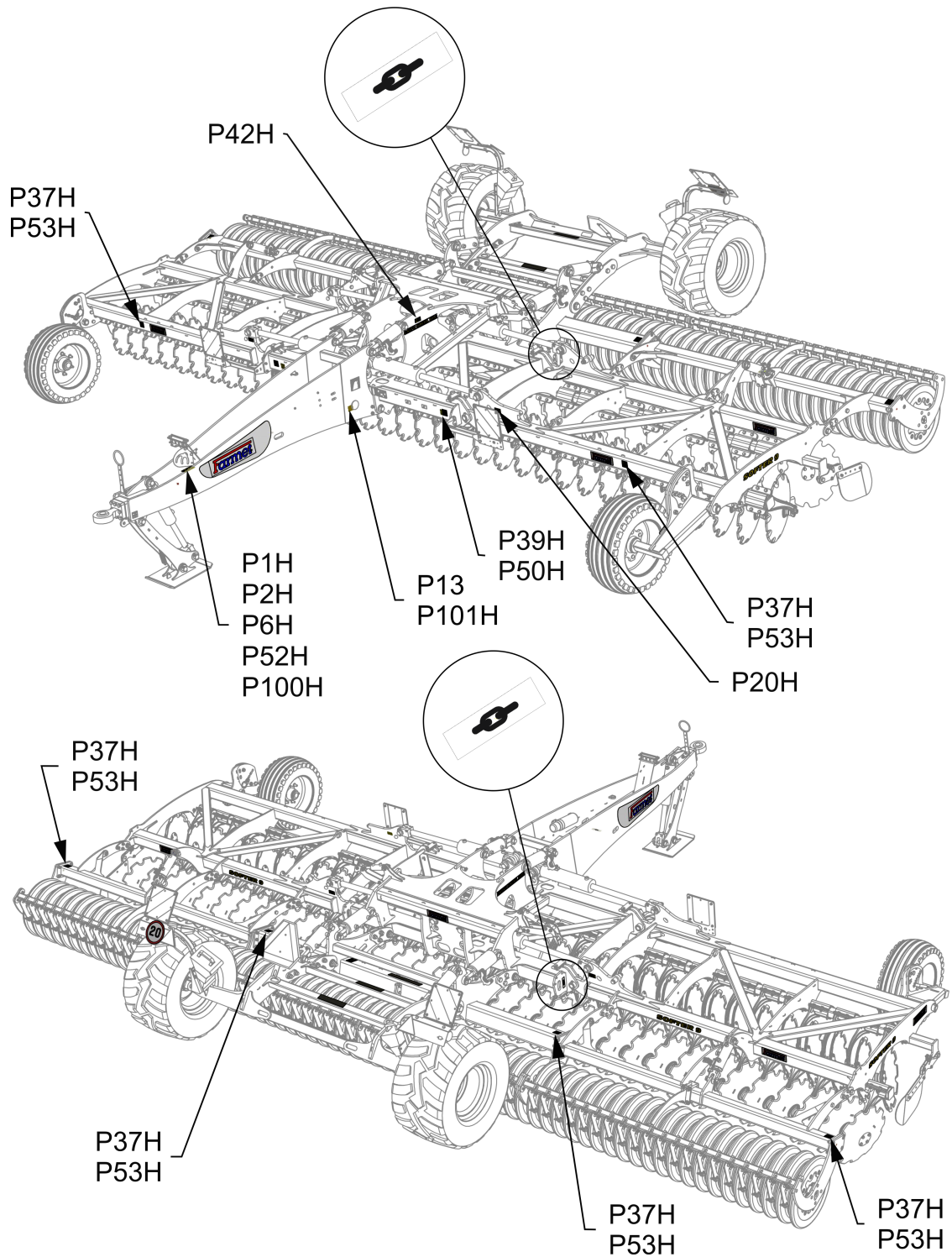

**SOFTER 12 PSW**

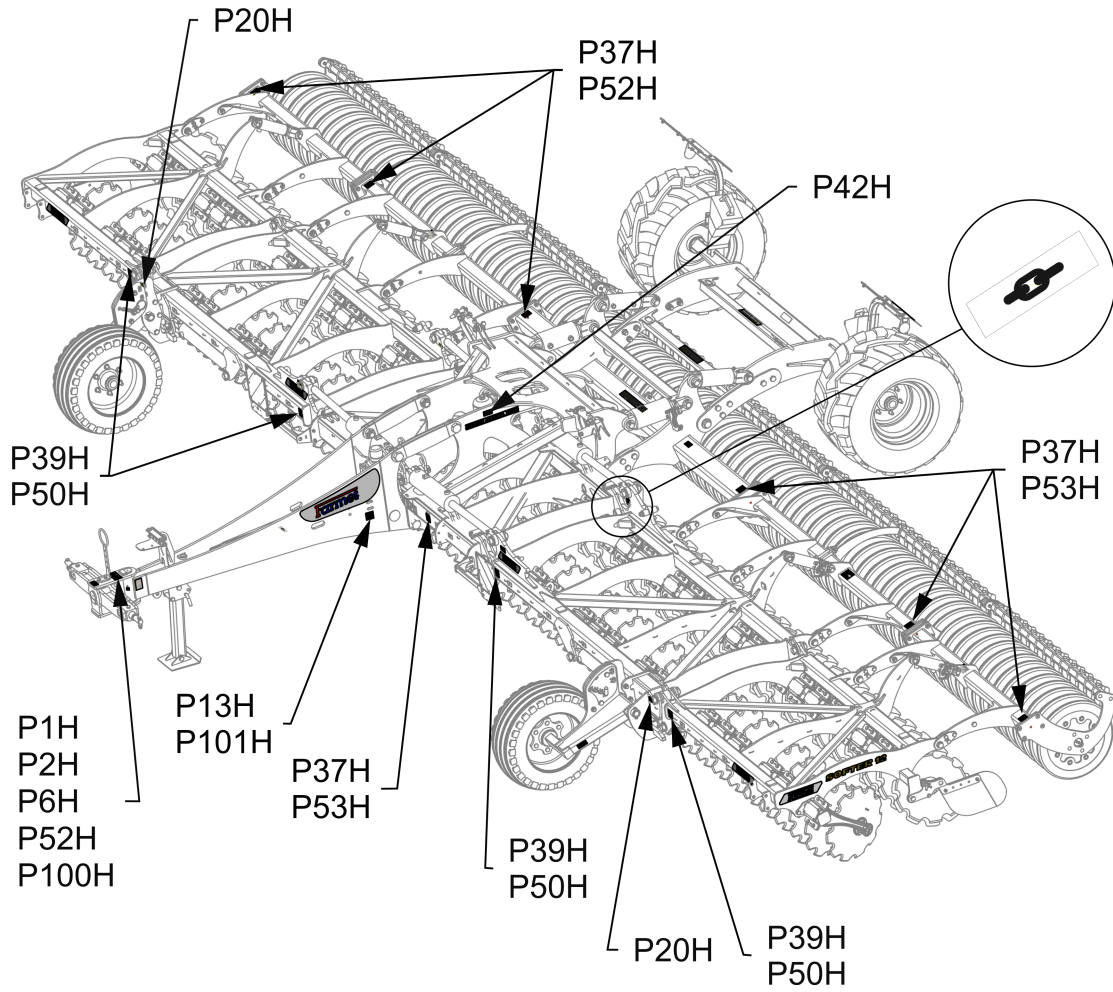

## 6 DESCRIPTION

La construction de la machine **SOFTER 9 PSW a 12 PSW** a été conçue comme étant semi-portée et repliable. Le modèle de base est composé d'un timon de traction sur lequel est suspendue une barre de suspension à trois points ou un œillet destiné à l'axe d'une suspension fixe, ainsi que d'un châssis central portant l'essieu de transport et de deux ou quatre châssis latéraux. Sur le châssis central et sur les châssis latéraux se trouvent deux rangées de disques de travail. Dans la partie arrière se trouvent des rouleaux qui compactent la terre ameublie.

### 6.1 Éléments de travail de la machine

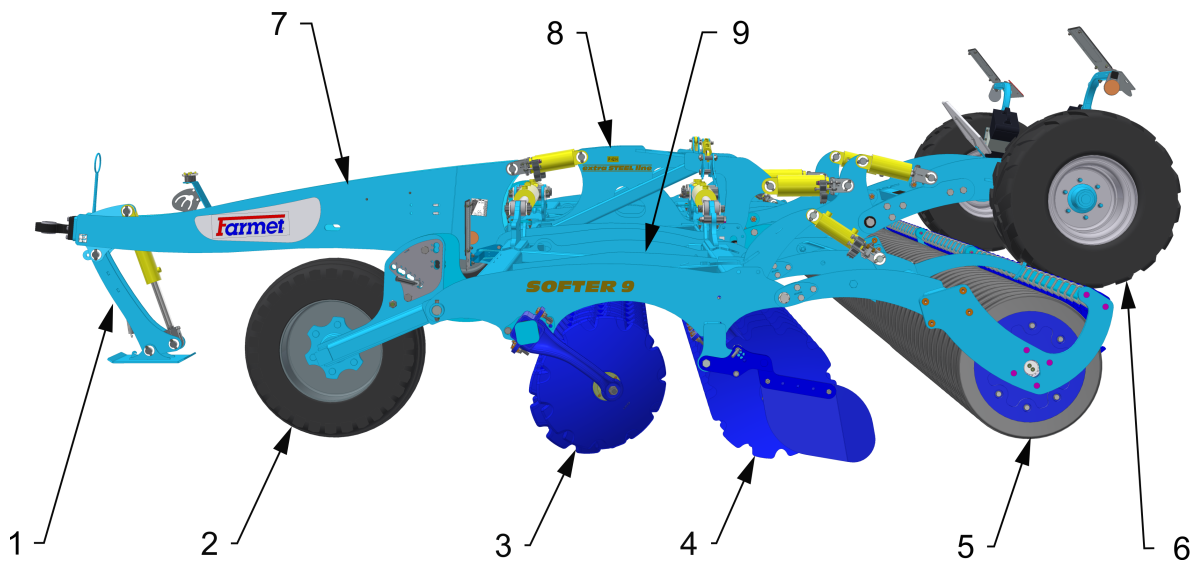

1 – Timon d'accrochage avec béquille repliable  
 2 – Roue d'appui  
 3 – Rangée de disques avant  
 4 – Rangée de disques arrière  
 5 – Rouleau

6 – Essieu de transport  
 7 – Timon d'accrochage avec tige de suspension  
 8 – Châssis central  
 9 – Châssis latéraux

## 6.2 Hydraulique

Schéma hydraulique du SOFTER 9 PSW avec timon fixe inférieur

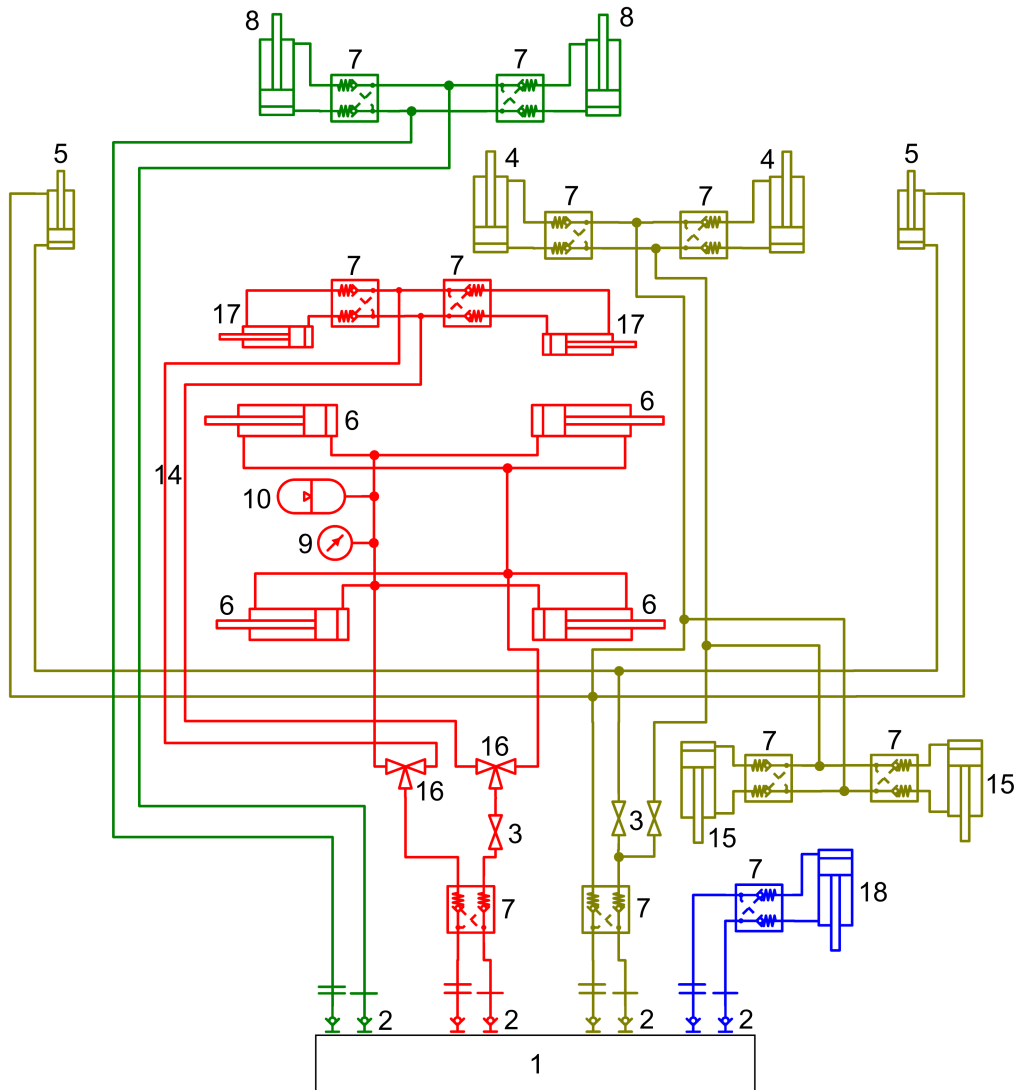

- |   |   |
|---|---|
| 1 – Armoire de commande (tracteur)                            | 10 – Accumulateur de pression                                 |
| 2 – Accouplement hydraulique                                  | 11 – Soupape de trop-plein mécanique                          |
| 3 – Robinet de fermeture                                      | 12 – Vanne d'arrêt hydraulique à sens unique                  |
| 4 – Rouleau hydraulique (rouleaux central)                    | 13 – Clapet de retenue  |
| 5 – Rouleau hydraulique (rouleaux latéraux)                   | 14 – Rouleau hydraulique (repli des châssis latéraux – côtés) |
| 6 – Rouleau hydraulique (repli des châssis latéraux – centre) | 15 – Rouleau hydraulique (timon)                              |
| 7 – Soupape de fermeture hydraulique                          | 16 – Vanne à trois voies                                      |
| 8 – Rouleau hydraulique (essieu)                              | 17 – Rouleau hydraulique (fixation des châssis latéraux)      |
| 9 – Manomètre   | 18 – Rouleau hydraulique (béquille du timon)                  |



Schéma hydraulique du SOFTER 12 PSW avec timon fixe inférieur

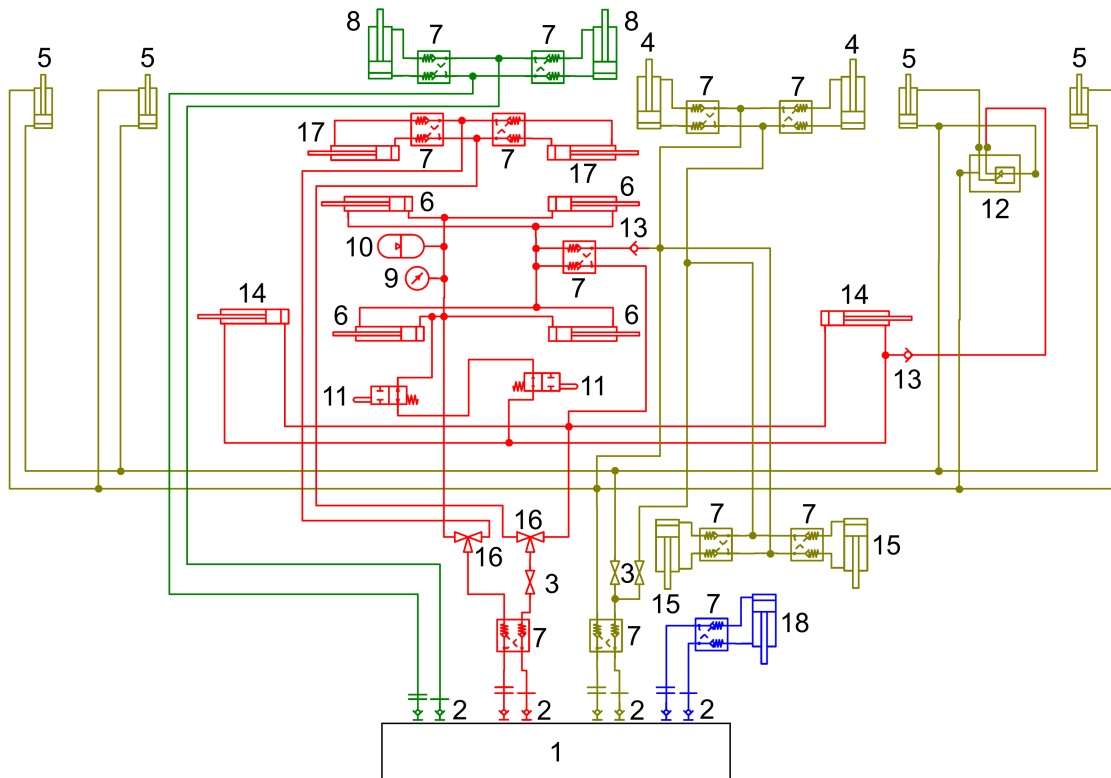

- |   |   |
|---|---|
| 1 – Armoire de commande (tracteur)                            | 10 – Accumulateur de pression                                 |
| 2 – Accouplement hydraulique                                  | 11 – Soupape de trop-plein mécanique                          |
| 3 – Robinet de fermeture                                      | 12 – Soupape d'arrêt hydraulique unilatérale                  |
| 4 – Rouleau hydraulique (rouleaux central)                    | 13 – Clapet de retenue  |
| 5 – Rouleau hydraulique (rouleaux latéraux)                   | 14 – Rouleau hydraulique (repli des châssis latéraux – côtés) |
| 6 – Rouleau hydraulique (repli des châssis latéraux – centre) | 15 – Rouleau hydraulique (timon)                              |
| 7 – Soupape de fermeture hydraulique                          | 16 – Vanne à trois voies                                      |
| 8 – Rouleau hydraulique (essieu)                              | 17 – Rouleau hydraulique (fixation des châssis latéraux)      |
| 9 – Manomètre   | 18 – Rouleau hydraulique (béquille du timon)                  |

**⚠ Il est interdit de démonter les parties du système hydraulique de la machine qui sont sous pression. De l'huile hydraulique projetée sous pression sur la peau d'un homme peut en effet causer de graves blessures. En cas de blessure, faire immédiatement appel à un médecin.**

### 6.2.1 Fonctions des soupapes d'arrêt (à boulet)

- La machine SOFTER 9 PSW est équipée de deux soupapes d'arrêt (à boulet) à l'extérieur du timon, voir fig.2
  - La machine SOFTER 12 PSW est équipée de trois soupapes d'arrêt (à boulet), deux à l'extérieur et un à l'intérieur du timon, voir fig.2 et deux vannes à trois voies
  - La soupape à boulet supérieure sert à fermer le le circuit de dépliage des châssis latéraux (circuit rouge), son utilisation est décrite au chapitre 8.3.
  - La soupape à boulet extérieure inférieure sert à fermer le circuit commandant les tiges de piston du rouleau arrière (y compris essieu) du châssis central (circuit jaune) et des tiges de piston du timon (en cas de timon dans l'attelage fixe inférieur), son utilisation est décrite ci-après au chapitre 8.3.
  - Les robinets à trois voies servent à commuter du circuit de blocage (déblocage) des cadres latéraux vers le circuit de pliage (dépliage) des cadres latéraux et vice-versa .
- ⚠ • La soupape à boulet intérieure sert à fermer le circuit commandant les tiges de piston des rouleaux latéraux (circuit jaune), ce circuit doit être toujours ouvert, que ce soit dans la position de transport ou de travail !!!

Fig. 2 - Soupapes d'arrêt (à boulet)

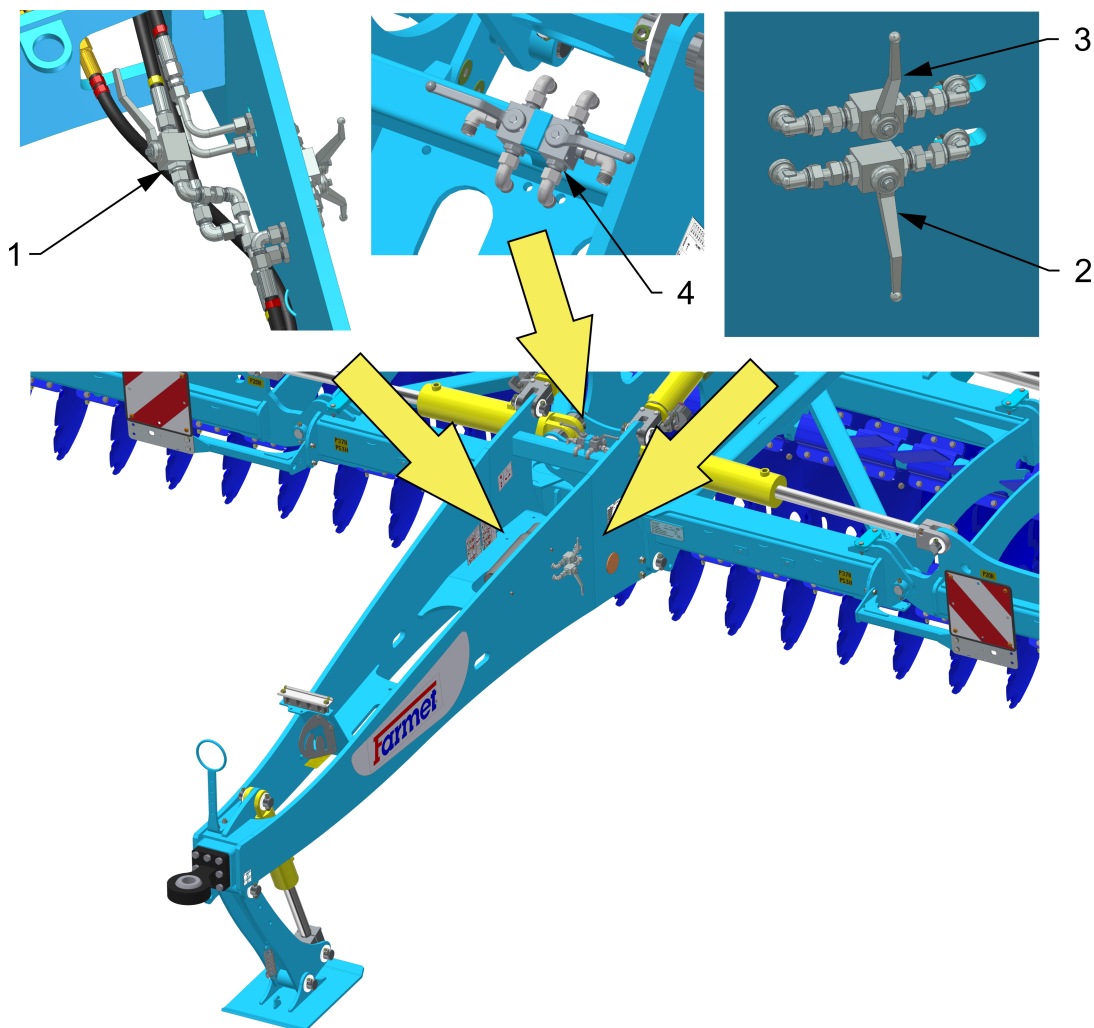

- 1 – Verrouillage/déverrouillage des rouleaux des châssis latéraux (uniquement SOFTER 12 PSW)
- 2 – Verrouillage/déverrouillage du rouleau (essieu) du châssis central
- 3 – Verrouillage/déverrouillage du dépliage des châssis latéraux
- 4 – Commutation des circuits de déblocage (blocage) des cadres latéraux / dépliage (pliage) des cadres latéraux

**UTILISATION DE LA SOUPAPE D'ARRÊT (A BOULET) INTERIEURE (SOFTER 12 PSW)**

- ① **Une mise hors service prolongée de la machine peut entraîner la baisse d'une ou des deux tiges de piston sur le rouleau du châssis central (y compris essieu). Pour pouvoir ressortir ces tiges de piston à la position limite, sans collision des rouleaux des châssis latéraux et de transporter ainsi la machine en toute sécurité, il est nécessaire de fermer cette soupape à boulet intérieure.**

**Procédé:**

1. Fermer la soupape à boulet intérieure – verrouiller les rouleaux latéraux
2. Ouvrir la soupape à boulet extérieure inférieure – ouvrir le circuit du rouleau central
3. Sortir les tiges de piston du rouleau central à la position limite (sortie au maximum) - circuit 
4. Fermer la soupape à boulet extérieure inférieure – verrouiller le circuit du rouleau central
5. Ouvrir la soupape à boulet intérieure – ouvrir le circuit des rouleaux latéraux

## 7 MONTAGE DE LA MACHINE CHEZ LE CLIENT

- L'exploitant doit réaliser le montage selon les instructions du fabricant, de préférence en collaboration avec un technicien spécialisé désigné par le fabricant.
-  • L'exploitant doit assurer à la fin du montage un essai de fonctionnement de toutes les parties montées.
- L'exploitant doit veiller à ce que la manipulation de la machine à l'aide d'un dispositif de levage lors du montage soit en conformité avec le chapitre „4“.

## 8 MISE EN SERVICE



- Avant de réceptionner la machine, testez et contrôlez si elle n'a pas subi de dommages lors du transport et vérifiez la présence de toutes les pièces figurant dans le bon de livraison.
- Avant de mettre la machine en marche, lisez attentivement ce mode d'emploi, en particulier les chapitres 1–5. Avant la première utilisation de la machine, familiarisez-vous avec ses éléments de commande et avec son fonctionnement en général.
- Lors du travail avec la machine, respectez non seulement les consignes figurant dans ce mode d'emploi, mais également les règles générales relatives à la sécurité au travail, à la protection de la santé, à la sécurité de transport, à la sécurité incendie et à la protection de l'environnement en vigueur.
- Avant toute utilisation (mise en marche), le conducteur doit contrôler la machine du point de vue d'intégralité, de sécurité au travail, d'hygiène au travail, de sécurité incendie, de sécurité de transport et de protection de l'environnement. La machine présentant des signes d'endommagement ne doit pas être mise en service
- L'attelage de la machine au tracteur doit être réalisé sur une surface droite et consolidée.
- Lors du travail en pente, respectez l'accessibilité de pente minimale autorisée de tout le train **TRACTEUR – MACHINE**.
- Avant de démarrer le moteur du tracteur, contrôlez l'absence de personnes ou d'animaux dans l'espace de travail de l'ensemble et mettez en marche le signal sonore d'avertissement.
- Le conducteur répond de la sécurité et de tous les dommages provoqués par le fonctionnement du tracteur et de la machine attelée.
- Le conducteur doit respecter lors du travail les règles techniques et de sécurité de la machine fixées par le fabricant.
- Lorsqu'il effectue un demi-tour au niveau de la tournière, le conducteur est obligé de sortir les éléments de travail de la terre.
- Le conducteur est obligé de respecter lors du travail les profondeurs de travail et les vitesses prescrites, indiquées dans le mode d'emploi dans le chap.1.
- Avant de quitter la cabine de tracteur, le conducteur est obligé de descendre la machine et de bloquer l'ensemble contre le déplacement.

**MESURES À PRENDRE EN VUE DE RÉDUIRE LA PRESSIION SPÉCIFIQUE EXERCÉE  
SUR LA TERRE À UNE VALEUR INFÉRIEURE À 200 KPA (29 PSI)**

Afin de réduire la pression spécifique qui est exercée sur la terre (inférieure à 200 kPa/29 Psi) lors des virages au chaintre, lever la machine sur son timon, à l'aide de l'hydraulique du tracteur, et sur ses rouleaux arrière. Faire pivoter la machine déployée et posée sur ses rouleaux arrière.

## 8.1 Acouplement au tracteur

- La machine peut être attelée uniquement à un tracteur dont le poids à vide est identique ou supérieur au poids total de la machine attelée.
- Le conducteur doit respecter toutes les règles générales en vigueur relatives à la sécurité au travail, à la protection de la santé, à la sécurité incendie et à la protection de l'environnement.
- Le conducteur peut atteler la machine seulement à un tracteur équipé d'un crochet d'attelage arrière à trois points (ou par un attelage fixe inférieur) et d'un système hydraulique fonctionnel, non endommagé.
- Tableau des exigences à l'égard du moyen de traction pour le travail avec la machine :

Exigence à l'égard de la puissance du moteur du tracteur pour la machine		<b>SOFTER 9 PSW</b>	<b>220 – 320 kW (295 – 430 HP)</b>
		<b>SOFTER 12 PSW</b>	<b>280 – 410 kW (380 – 550 HP)</b>
Exigences en matière d'attelage d'un tracteur	Ramena TBZ	Écartement des articulations d'attelage inférieures (mesuré sur les axes des articulations)	<b>1010±1,5 mm (39,76 in), (on peut régler aussi 910±1,5 mm / (35,83 in)</b>
		Ø du trou des articulations d'attelage inférieures pour les goupilles d'attelage de la machine	<b>37,5 mm (1,48 in)</b>
	Pevný závěs	Hauteur de l'attelage fixe inférieur	<b>500 – 600 mm (19,7 - 23,6 in)</b>
		Mécanisme d'assemblage de l'attelage fixe inférieur	<b>Axe Ø 50 mm (1,96 in)</b>
			<b>Axe Ø 70 mm (2,75 in)</b>
	<b>Boule K80</b>		
Exigence à l'égard du système hydraulique du tracteur		circuit de pliage des cadres latéraux	<b>Pression dans le circuit 200 bars (2900 Psi), 2 pc de prises du raccord rapide ISO 12,5</b>
		circuit de levée de l'essieu	<b>Pression dans le circuit 200 bars (2900 Psi), 2 pc de prises du raccord rapide ISO 12,5</b>
		circuit de levée des rouleaux	<b>Pression dans le circuit 200 bars (2900 Psi), 2 pc de prises du raccord rapide ISO 12,5</b>
		béquille du timon	<b>Pression dans le circuit 200 bars (2900 Psi), 2 pc de prises du raccord rapide ISO 12,5</b>

- Attelez la machine à l'aide de l'attelage trois points TBZ aux bras inférieurs du TBZ du tracteur, bloquez les bras du TBZ à l'aide des goupilles contre le désattelage, ou attelez la machine à l'attelage fixe inférieur et bloquez-le contre le désattelage.
- Si le timon de la machine est muni d'une chaîne de sécurité, raccordez-la à la machine.



**Lors de l'attelage, aucune personne ne doit demeurer dans l'espace entre le tracteur et la machine.**

**SPÉCIFICATIONS DE L'HUILE HYDRAULIQUE**

De l'usine, le circuit hydraulique de la machine est rempli de l'huile:

Niveau de puissance: API GL 5; SAE 10W-30; SAE 80

Spécifications des fabricants:

ALLISON C4; CATERPILLAR TO-4; VOLVO VCE WB 101; 97303 JONH DEERE 20C/20D ZF TE-ML 03E/05F/06E/06F/06K/17E/21F

PARKER DENISON HF-0/HF-1/HF-2 New HOLLAND NH 420A/410B MASSEY FERGUSON M1135/M1141/M1143/ M1145

KUBOTA UDT Fluid CASE IH MS-1204/MS-1206/ MS-1207/MS-1209 FORD M2C134D M2C86B/C CNH MAT 3525/ MAT3526

SPERRY VICKERS/EATON M2950S,I-280-S SAUER SUNDSTRAND(DANFOSS) Hydro Static Trans fluid; CASE CNH MAT 3540(CVT), Claas(CVT), AGCO CVT; ML200, Valtra G2-10(XT-60+)

## 8.2 Raccordement de l'hydraulique

- Raccordez l'hydraulique uniquement si les circuits hydrauliques de la machine et du tracteur sont sans pression.
- Le système hydraulique est sous haute pression. Contrôlez régulièrement les défauts d'étanchéité et supprimez immédiatement les dommages visibles de toutes les conduites, tuyaux et vis. Éliminer immédiatement toute fuite ou endommagement éventuels.
- Utilisez lors de la recherche et la suppression des défauts d'étanchéité uniquement des accessoires adéquats.
- Pour raccorder le système hydraulique de la machine au tracteur, il convient d'utiliser la fiche (sur la machine) et la prise (sur le tracteur) de raccords rapides de même type
- Le raccordement des raccords rapides de la machine aux circuits hydrauliques du tracteur doit être réalisé de manière à ce que lors du repli des châssis latéraux, le SOUFFLET ROUGE soit sur un circuit de commande et le levage de la machine sur les rouleaux (éventuellement sur les rouleaux et le timon), le SOUFFLET JAUNE soit sur le second circuit de commande et que lors du levage de la machine sur l'essieu, le SOUFFLET VERT soit sur le troisième circuit de commande.

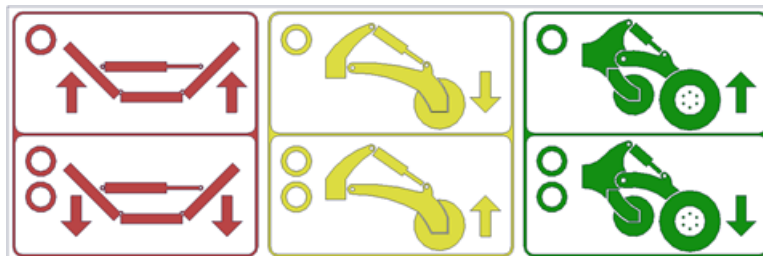

<p><b>SOUFFLETS ROUGES – commande du pliage des châssis latéraux</b></p> <p>1 BANDE – pliage des châssis latéraux en position de transport</p> <p>2 BANDES – dépliage des châssis latéraux en position de transport</p>	<p><b>SOUFFLETS JAUNES – commande des rouleaux</b></p> <p>1 BANDE – sortie des tiges de piston des rouleaux ⇒ sortie de la machine</p> <p>2 BANDES – insertion des tiges de piston des rouleaux ⇒ enfoncement de la machine</p>	<p><b>SOUFFLET VERT – commande de l'essieu</b></p> <p>1 BANDE – rentrée des têtes de piston de l'essieu ⇒ abaissement de la machine</p> <p>2 BANDES – sortie des têtes de piston de l'essieu ⇒ levage de la machine</p>
---	---	---

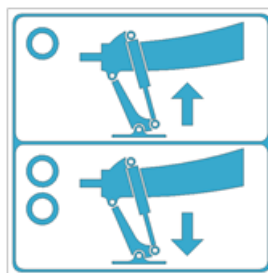

<p><b>GAINES CAOUTCHOUTEES BLEUES – commande de la béquille</b></p> <p>1 BANDE – rentrée de la tige de piston de la béquille =&gt; baisse de l'attelage</p> <p>2 BANDES – sortie de la tige de piston de la béquille =&gt; levée de l'attelage</p> <p>La machine avec timon dans l'attelage fixe inférieur est munie en plus d'un circuit pour la commande de la béquille (GAINE CAOUTCHOUTEE BLEUE).</p>
---



Pour éviter le mouvement de l'hydraulique involontaire ou provoqué par des personnes étrangères (enfants, coéquipiers), les distributeurs de commande sur le tracteur doivent être protégés ou bloqués en cas d'inutilisation ou en position de transport.



**PRESSURE VESSEL**



Never open or adjust (welding, drilling etc.) the pressure vessel (pressure accumulator). The pressure vessel is still under gas pressure even after it has been emptied. Empty the pressure vessel in case of any work on the hydraulics of the machine. The manometer must not show any pressure, or the pressure on the manometer must decrease to 0 bars. Only then it is permitted to work on the hydraulic circuit.

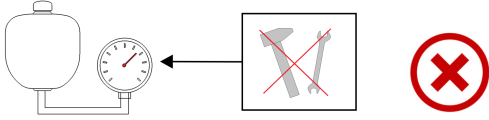

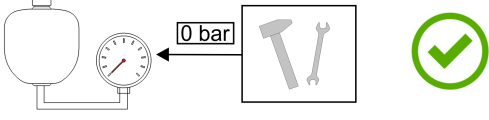



### 8.3 Pliage et dépliage de la machine

- L'hydraulique du repli et du déploiement doit être raccordée à un coffret de commande à double effet.
  -  • Lors du repli ou du déploiement des châssis latéraux, vérifier que ni l'opérateur, ni aucune autre personne ni aucun animal ne se trouve à la portée des châssis latéraux (soit dans l'espace qu'ils couvrent).
  -  • Effectuer le repli ou le déploiement sur des surfaces planes et dures, ou encore perpendiculairement à une pente, et lorsque l'unité de commande est totalement ouverte.
  - N'effectuer le repli ou le déploiement que sur une machine qui est levée sur son essieu, et lorsque les rouleaux latéraux sont enfoncés, cela signifie donc lorsque leurs têtes de piston sont rentrées.
  - Éliminer toute la terre qui se trouverait sur les points de repli. En effet, la terre peut perturber le bon fonctionnement de la machine et endommager la mécanique.
  - Durant le repli ou le déploiement, vérifier les châssis latéraux et les laisser se replier jusqu'à leurs positions de fin de course sur les butées.
-  **Attention !!! Lors du repli et du déploiement de la machine, cette dernière doit avoir été levée sur son essieu. Sinon, il existe un risque d'endommagement des rouleaux latéraux.**

Position de la machine pour le pliage

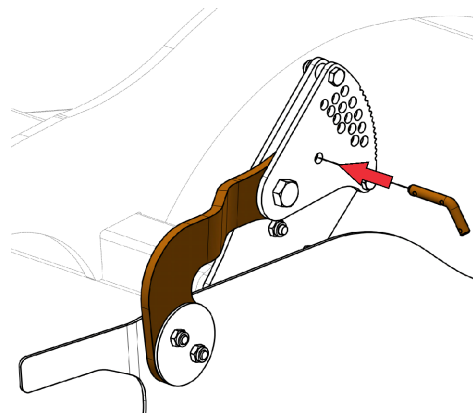
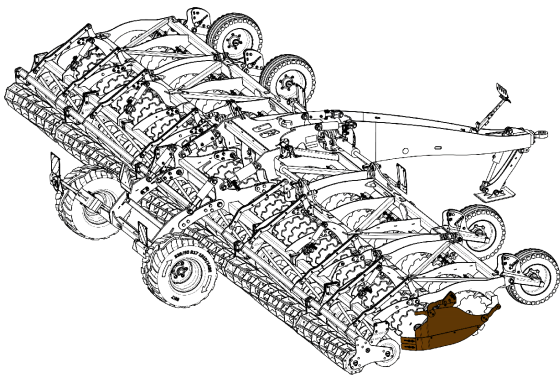
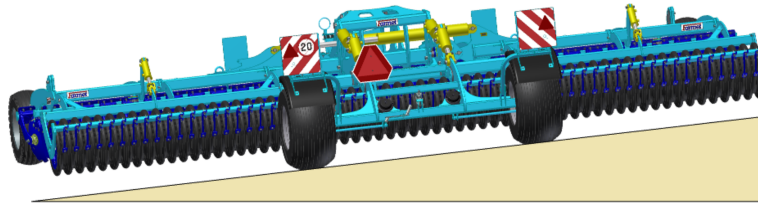
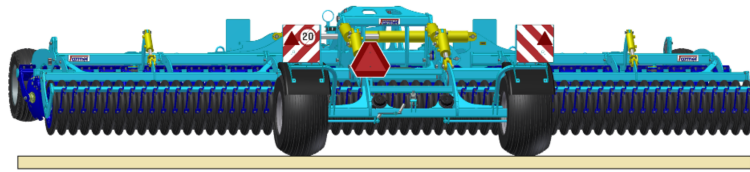

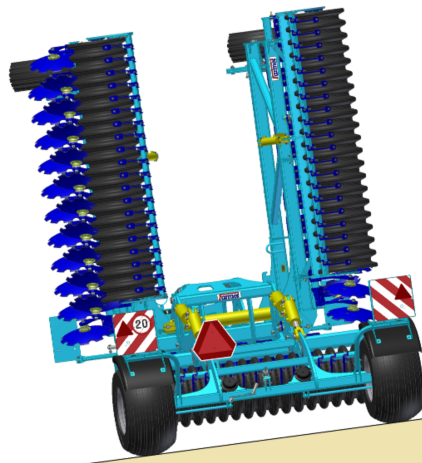
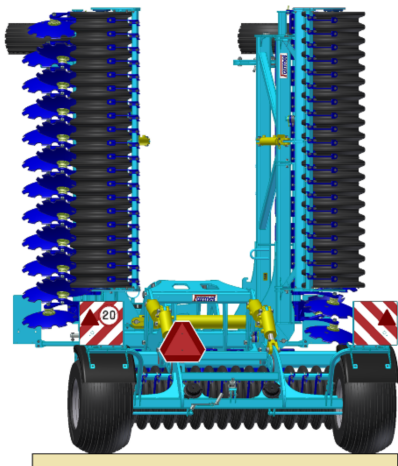

Position de la machine pour le dépliage

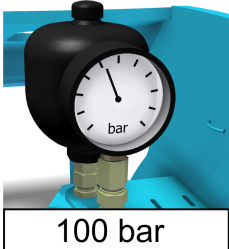

### 8.3.1 Procédé de dépliage de la machine

Procédé de dépliage de la machine – position de travail					
La machine est levée sur l'essieu, les cadres latéraux sont protégés par les crochets, les deux robinets à bille extérieurs sont fermés, les robinets à trois voies sont en position de commande des crochets.					
<b>1</b>					Ouvrez le robinet de fermeture du circuit rouge. Débloquez les cadres latéraux en levant les crochets.
<b>2</b>					Commutez les robinets à trois voies. Déployer la machine à l'aide du circuit rouge.
<b>3</b>					Faire sortir les têtes de piston des rouleaux latéraux à l'aide du circuit jaune, ceci jusqu'à ce qu'elles se retrouvent en position de fin de course, soit sorties au maximum.
					Faire rentrer les têtes de piston de l'essieu à l'aide du circuit vert, ceci jusqu'à ce qu'elles se retrouvent en position de fin de course, soit rentrées au maximum. La machine repose de manière uniforme sur tous les rouleaux.
					Placer un nombre approprié de rondelles de distancement sur les têtes de piston des rouleaux et réglez les roues de copiage (en fonction de la profondeur de travail souhaitée). Si la machine est équipée de timons pour une suspension fixe, il sera également nécessaire de régler les cales sur les têtes de piston du timon. Faire rentrer les têtes de piston de tous les rouleaux (timon) à l'aide du circuit jaune. La machine est ainsi prête à travailler.

		<p>REGLAGE DE PRESSION DES CHÂSSIS LATÉRAUX</p> <ul style="list-style-type: none"> <li>• Après le dépliage de la machine, il est nécessaire de régler la pression des châssis latéraux pour cause de copiage optimal du terrain.</li> <li>• Réglez sur le manomètre la valeur de 100 bars (1450 Psi) à l'aide du circuit de dépliage.</li> </ul>
---	---	--

## 8.3.2 Procédé de pliage de la machine

Procédé de pliage de la machine – position de transport					
La machine est dépliée et enfoncée, les deux robinets à bille extérieurs sont ouverts, les robinets à trois voies en position pour le pliage des cadres.					
1				Avant de commencer le pliage, le déflecteur latéral droit doit être fixé en position de transport et bloqué avec une goupille dans le trou marqué.	
2					Lever la machine pour la placer sur les rouleaux (éventuellement sur les rouleaux et le timon) – faire sortir les têtes de piston des rouleaux (timon à l'aide du circuit jaune, jusqu'à ce qu'elles se retrouvent en position de fin de course, soit sorties au maximum.
					Lever la machine sur l'essieu – faire sortir les têtes de piston de l'essieu à l'aide du circuit vert, jusqu'à ce qu'elles se retrouvent en position de fin de course, soit sorties au maximum. Pour SOFTER 12 PSW, prévoir un déflecteur droit pour le transport.*
3					Fermez la soupape à boulet du circuit du rouleaux central – essieu (inférieur) et pliez la machine à l'aide du circuit rouge.
4					Commutez les robinets à trois voies. Bloquez les cadres en abaissant les crochets .
5					Fermer la vanne du circuit du repli (celle du haut) et faire rentrer les têtes de piston des rouleaux latéraux à l'aide du circuit jaune, ceci jusqu'à ce qu'elles se retrouvent en position de fin de course, soit rentrées au maximum. Note : Pour la machine SOFTER 12 PSW, les tiges de piston des rouleaux latéraux rentrent automatiquement lors du pliage de la machine.

\* Fixation du bon déflecteur pour le transport

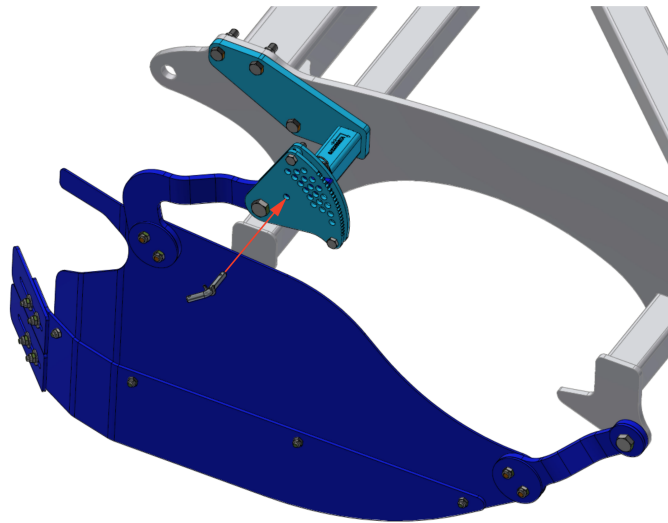

ⓘ Attention !!! La machine doit être transportée uniquement sur l'essieu, jamais sur le rouleau.

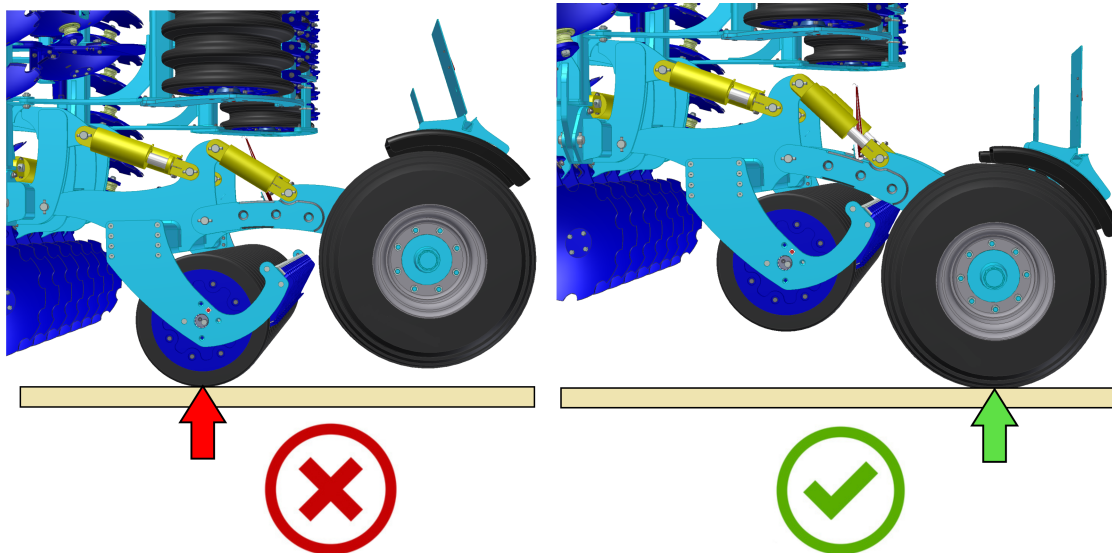

## 9 TRANSPORT DE LA MACHINE SUR LES VOIES DE COMMUNICATION

### Position de transport



- Raccorder la machine à la suspension du tracteur en utilisant l'équipement de suspension à deux points (TBZ 3), ou à l'attelage fixe inférieur à l'aide de l'axe ou de la boule.
- Placez la machine en position de transport ( chapitre 8.3.2.)
- o La machine doit être équipée d'écrans amovibles avec marquage des contours, d'éclairage fonctionnel et de plaque arrière avec symbole pour véhicules lents (selon EHK n° 69).
- L'éclairage doit fonctionner lors du déplacement sur les voies de communication.
- Le tracteur doit être équipé d'un dispositif lumineux particulier de couleur orange qui doit fonctionner lors du déplacement sur les voies de communication.
- La vitesse maximale de transport sur les voies de communication s'élève à **30 km/hod (18,6 mph)**.



### Défense de fonctionnement en cas de manque de visibilité!

- Compte tenu des dimensions de transport de la machine, le conducteur est obligé d'être particulièrement prudent lors du déplacement sur les voies de communication.
- Pour des raisons de modification de la charge des essieux, le conducteur doit respecter après l'attelage de la machine au tracteur les règles en vigueur relatives au déplacement sur les voies de communication (lois, ordonnances). Les propriétés de roulement de l'ensemble changent également en fonction du caractère du terrain, par conséquent, adaptez votre façon de rouler à ces conditions.
- Sur les voies de communication publiques, la machine peut être transportée uniquement avec la carte grise valide, délivrée en conformité avec l'ordonnance sur l'approbation d'aptitude technique et de transport sur les voies de communication en vigueur. Les machines sans carte grise valide doivent être transportées sur les voies de communication publiques sur une semi-remorque surbaissée ou sur un autre moyen de transport de type approuvé, en conformité avec l'ordonnance en vigueur.
- Lorsqu'il recule avec la machine, le conducteur est obligé d'assurer une vue suffisante de son poste de conducteur dans le tracteur. En cas de vue insuffisante, le conducteur doit faire appel à une personne apte et formée.
- Pour le transport, l'opérateur doit replier les châssis latéraux et les bloquer contre tout déploiement involontaire. Pour ce faire, il doit débrancher le circuit hydraulique de la machine et du tracteur.
- Lors du déplacement de la machine sur des voies de communication, le conducteur doit bloquer les bras de l'attelage trois points TBZ arrière du tracteur en position de transport, c'est-à-dire, empêcher la descente subite des bras à l'aide du levier de la commande hydraulique des bras. En même temps, il est nécessaire de bloquer les bras de l'attelage trois points TBZ arrière du tracteur contre une déviation latérale.
- Lors du transport de la machine sur des voies de communication, le conducteur doit respecter les lois et ordonnances en vigueur relatives à cette situation et qui précisent les relations des essieux du tracteur en fonction de la vitesse de transport.
- Avant de circuler sur la route, débarrassez toute la machine de la terre accumulée.



## Contrôle des écrous sur l'essieu de transport

- Les écrous desserrés peuvent être contrôlés par une pointe en plastique appelée « Check Point » qui permet de connaître l'état des écrous, à savoir, s'ils sont desserrés ou pas.
- Contrôler toujours l'état des Check Points avant le départ.
- Si les pointes ne sont pas les une en face des autres, il est indispensable de serrer les écrous des roues au couple de torsion demandé et de placer les Check Points, les flèches, les une en face des autres, comme indiqué sur l'image.

### Couples de torsion pour les écrous des essieux :

- M18x1,5 - 265 Nm
- M20x1,5 - 343 Nm
- M22x1,5 - 440 Nm

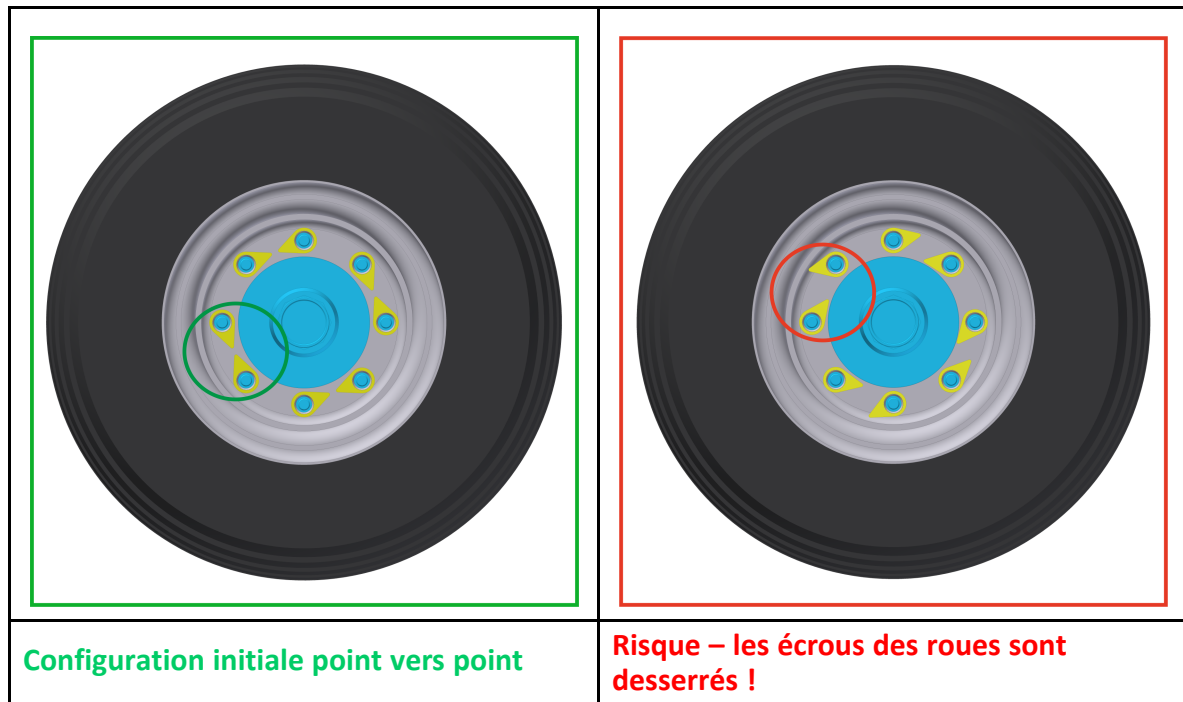



## 9.1 Saillies tranchantes de la machine



- La machine comprend du point de vue de la construction des saillies tranchantes.
- **Il est interdit de faire rouler et de transporter la machine sur les voies de communication en cas de baisse de visibilité !!** - Il existe un risque d'accrochage des personnes ou d'objets ou d'autres participants à la circulation routière.
- **Le conducteur de la machine doit être particulièrement prudent lors de la circulation sur les voies de communication en prenant compte la largeur de la machine et en respectant une distance de sécurité des personnes, véhicules et objets d'autres participants à la circulation routière !!**

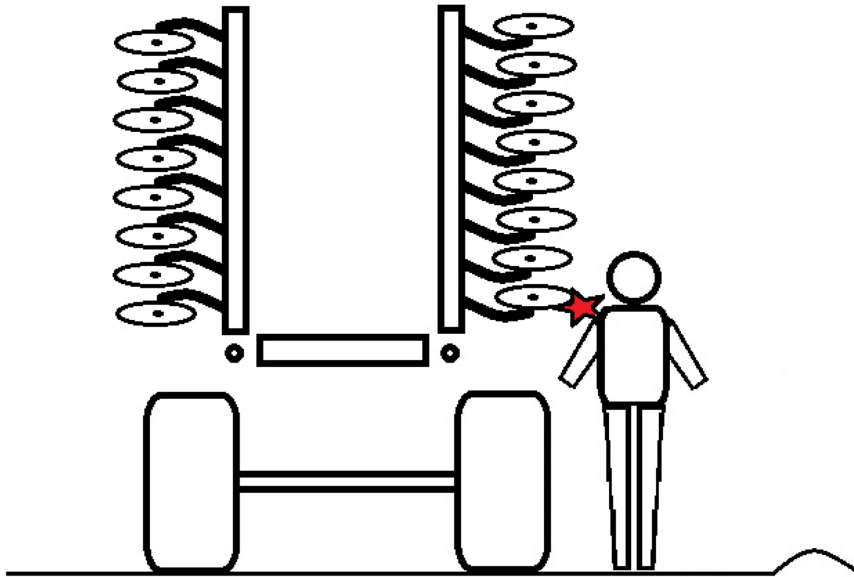

## 10 RÉGLAGE DE LA MACHINE

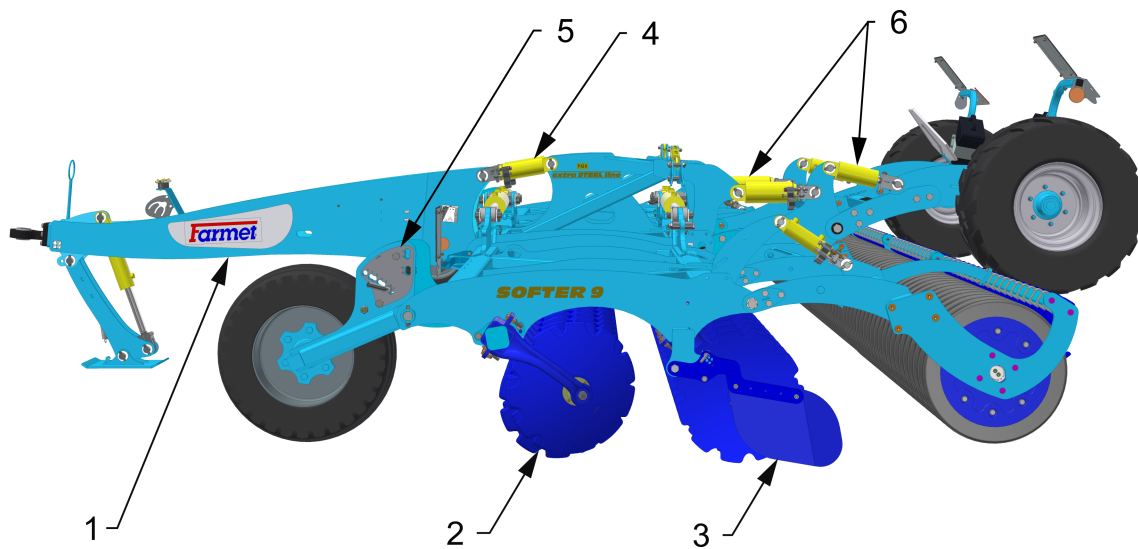

- 1 – Timon d'accrochage – réglage du plan longitudinal de la machine
- 2 – Disques d'extrémité – connexion traces
- 3 – Déflecteurs latéral – rectification du sol
- 4 – Variante à suspension fixe, réglage de la profondeur
- 5 – Roues de copiage – glissières des châssis latéraux
- 6 – Tiges de piston des rouleaux – réglage de la profondeur du travail



## 10.2 Timon de l'attelage fixe inférieur

- Si la machine est équipée de timons à placer dans la suspension fixe inférieure, il sera nécessaire de régler la profondeur de travail en plaçant des cales sur les têtes de piston du timon comme indiqué sur la figure ci-dessous.

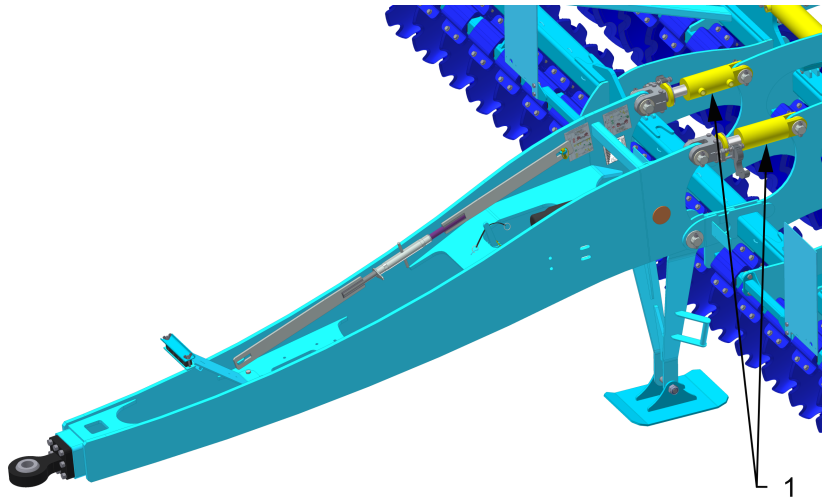

1 – Endroits de réglage de la profondeur sur le timon

- Lors de l'attelage de la machine au tracteur avec l'attelage inférieur à une hauteur de 600 mm (24 in) du sol, il est nécessaire de régler sur les tiges de piston du timon le même nombre de cales que sur les rouleaux arrière; si la hauteur de l'attelage est plus petite, il est nécessaire de la corriger à l'aide des cales supplémentaires conformément au tableau 2.

- 1 – Hauteur attelage  $h = 600 \text{ mm} / 24 \text{ in}$   
Nb de cales idem rouleaux
- 2 – Hauteur attelage  $h = 550 \text{ mm} / 22 \text{ in}$   
Nb de cales idem rouleaux + 6 pièces
- 3 – Hauteur attelage  $h = 500 \text{ mm} / 20 \text{ in}$   
Nb de cales idem rouleaux + 12 pièces

Tabl. 2 – Réglage de la profondeur de travail

	h [mm/in]			[ mm / in ]
	600/24	550/22	500/20	
1	[16 bars]	[16 bars]	[16 bars]	32 / 1.3
2	[16 bars]	[16 bars] +6	[16 bars] +12	40 / 1.6
3	[16 bars]	[16 bars]	[16 bars]	48 / 1.9
4	[16 bars]	[16 bars]	[16 bars]	56 / 2.2
5	[16 bars]	[16 bars]	[16 bars]	64 / 2.5
6	[16 bars]	[16 bars]	[16 bars]	72 / 2.8
7	[16 bars]	[16 bars]	[16 bars]	80 / 3.2
8	[16 bars]	[16 bars]	[16 bars]	88 / 3.5
9	[16 bars]	[16 bars]	[16 bars]	96 / 3.8
10	[16 bars]	[16 bars]	[16 bars]	104 / 4.1
11	[16 bars]	[16 bars]	[16 bars]	112 / 4.4
				120 / 4.7

### 10.3 Réglage du plan longitudinal de la machine

- À l'aide des bras de la TBZ du tracteur, ou en délimitant les cales sur les tiges de piston du timon, régler la machine pour que les disques des rangées avant et arrière travaillent à la même profondeur.

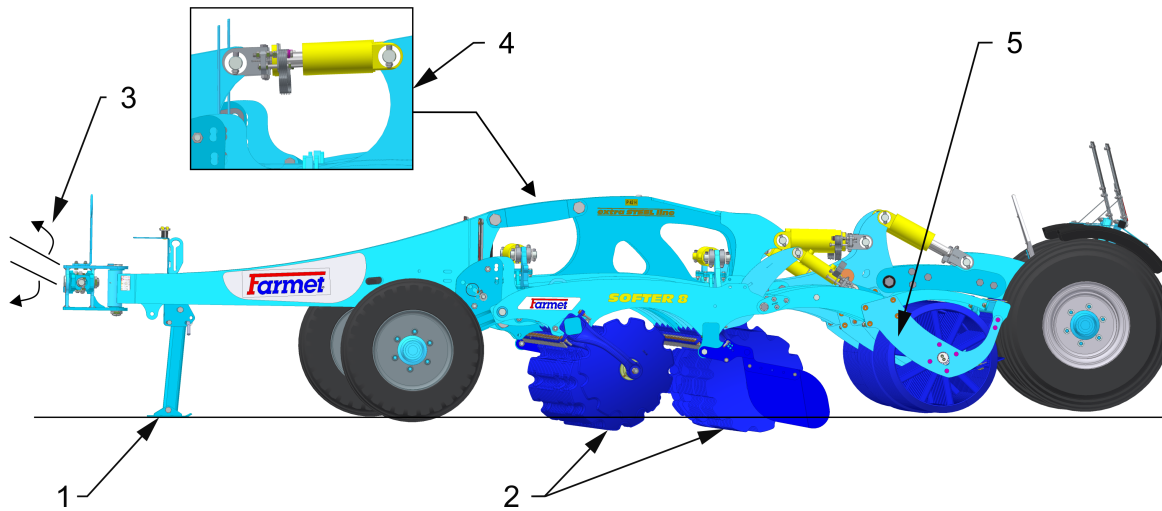

- 1 – Terre
- 2 – Réglage de la même profondeur pour la rangée de disques avant et arrière
- 3 – Bras de la TBZ du tracteur
- 4 – Variante à suspension fixe, Réglage de la profondeur
- 5 – Réglage de la profondeur des rouleaux arrière

Durant le travail, la machine est très stable. Lorsque le plan longitudinal de la machine est mal réglé, vous risquez cependant que la machine tire sur les côtés (principalement dans les terres lourdes). Pour éviter ce phénomène, il convient de modifier la hauteur des bras du tracteur, ou en ajoutant ou retirant des cales d'écartement sur les tiges de piston de la machine :

- Lorsque la machine tire vers la droite, faire descendre la machine dans les bras, ou retirez les cales sur les tiges de piston du timon

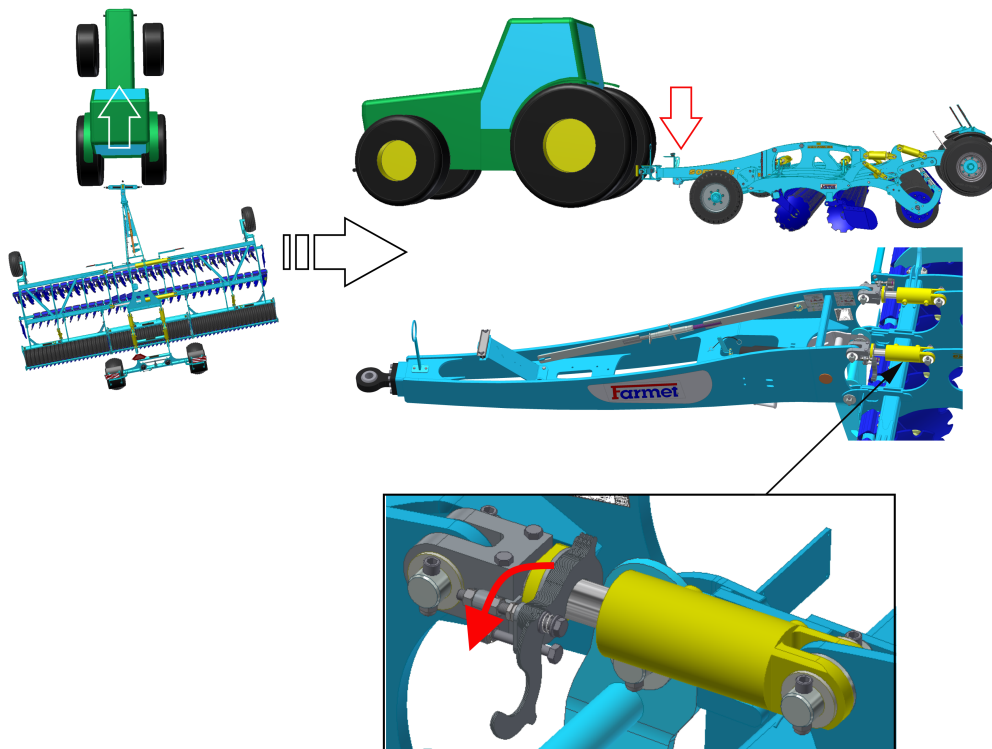

- Lorsque la machine tire vers la gauche, lever la machine dans les bras, ou ajoutez des cales sur les tiges de piston du timon

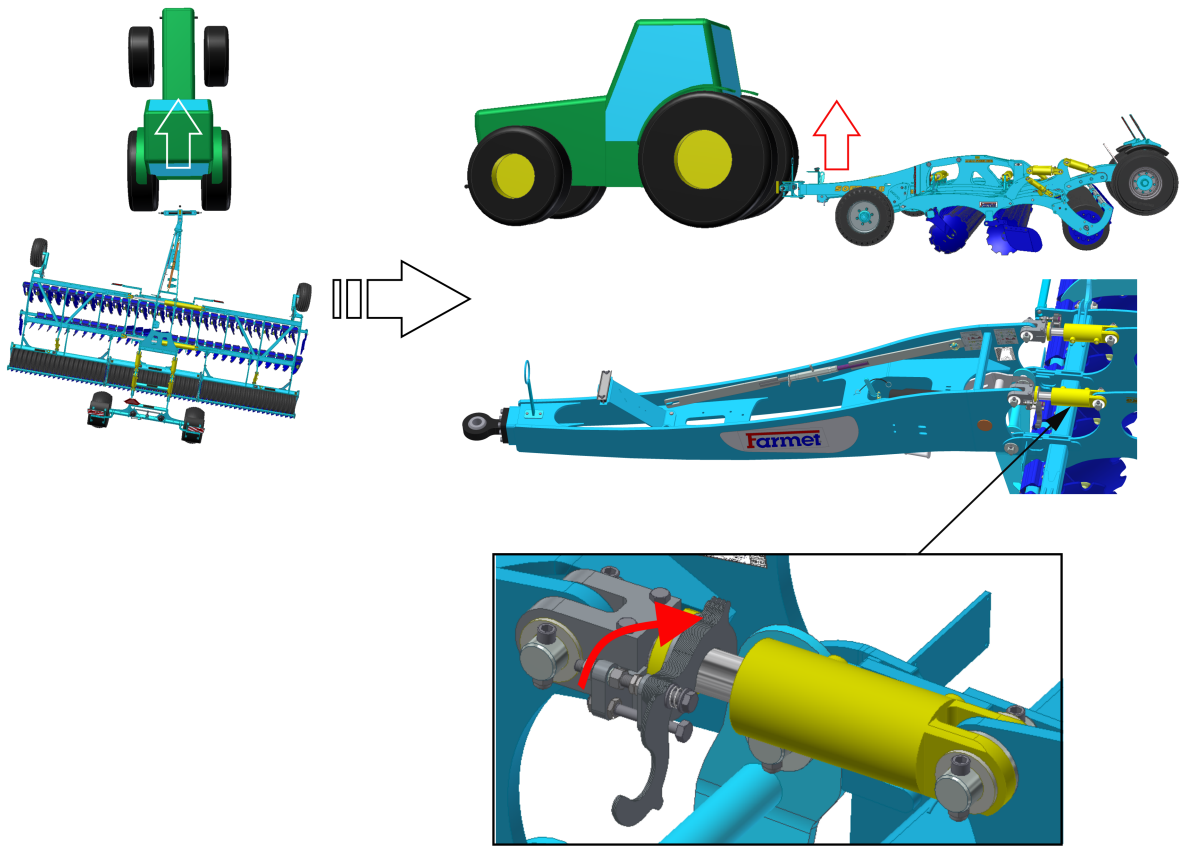

## 10.4 Réglage des deflecteurs lateraux et des disques d'extrémité

- Selon le type de terre travaillée et selon la quantité de résidus végétaux à traiter, il sera nécessaire de procéder à des réglages différents des déflecteurs latéraux.

Possibilités de réglage des déflecteurs latéraux

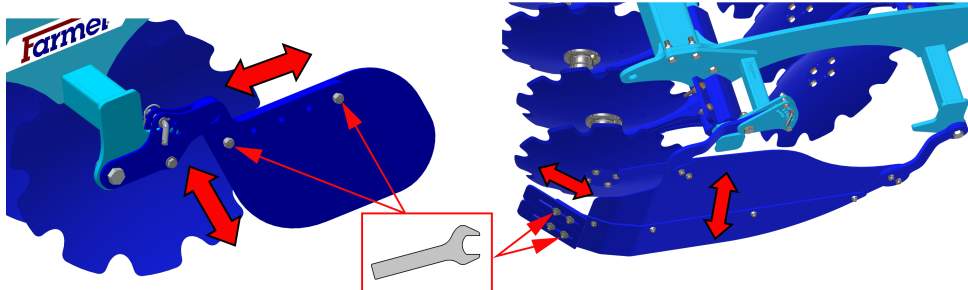

- La position des disques d'extrémité peut être réglée et ces disques peuvent avoir un enfoncement différent de celui des autres disques. Ce réglage doit être tel que la profondeur des disques d'extrémité soit moins importante que celle des autres disques (environ  $\frac{1}{2}$  -  $\frac{1}{4}$  de la profondeur des autres disques), ceci pour éviter de créer des aspérités sur le terrain.

Possibilités de réglage des disques d'extrémité

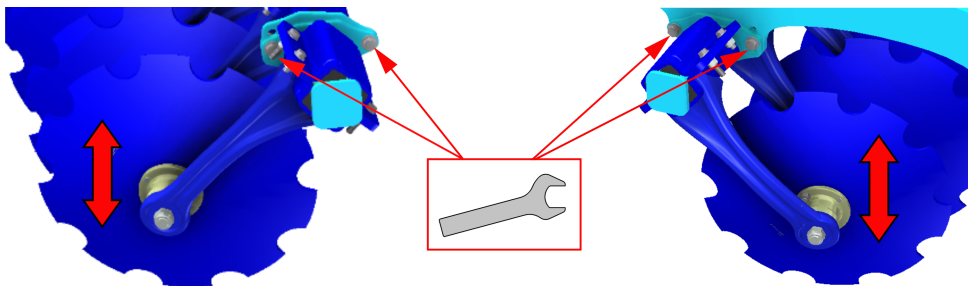



## 10.5 Sens de déplacement de la machine au travail

Travaillez avec la machine dans le sens différent de 15-30° par rapport aux opérations de semis/récolte précédentes. Vous obtiendrez ainsi de meilleurs résultats du travail de la machine – une excellente passabilité de résidus végétaux, un excellent mélange de résidus végétaux et l'effet de nivellement (nivellement des ornières des opérations précédentes).

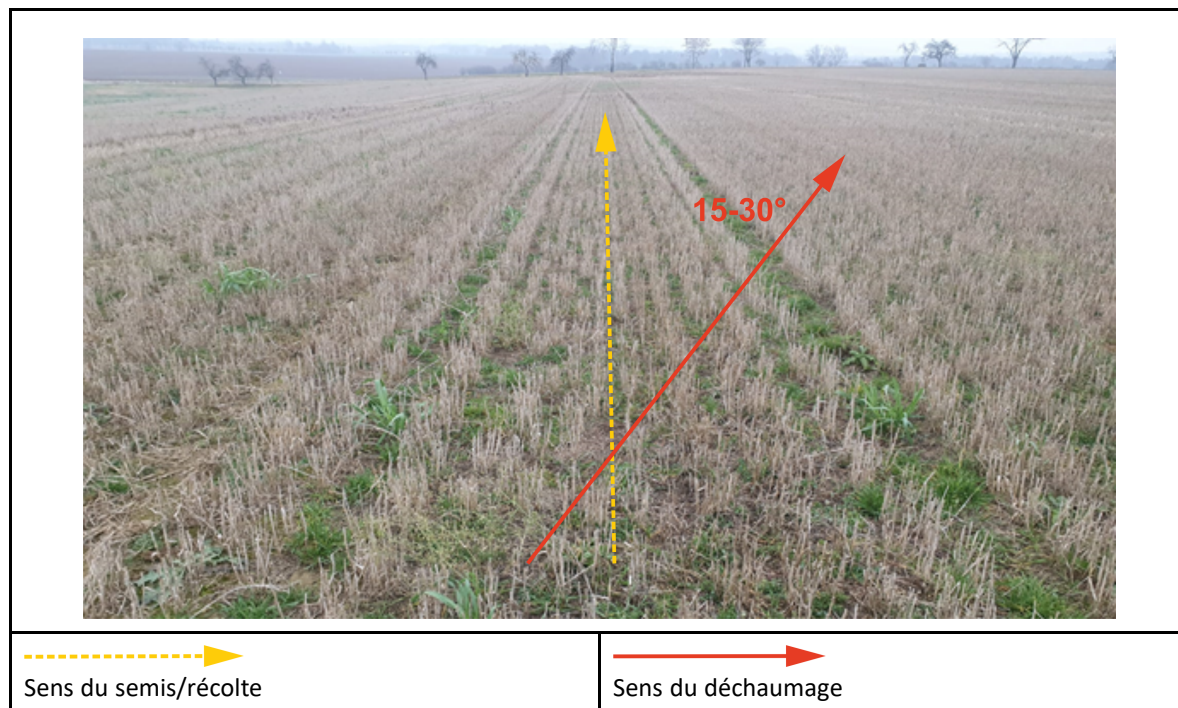

Le travail avec la machine dans le sens identique aux opérations précédentes (semis/récolte) peut engendrer le bourrage de la machine et réduire la qualité du travail et l'effet de nivellement de la machine.





## 11 ENTRETIEN ET RÉPARATIONS DE LA MACHINE



**Respectez les consignes de sécurité relatives aux soins et à l'entretien.**

- Lorsqu'il est nécessaire de souder lors d'une réparation alors que la machine est attelée au tracteur, il est nécessaire que les câbles d'alimentation de l'alternateur et de l'accumulateur du tracteur soient débranchés.
- Avant toute utilisation de la machine, puis en fonction du besoin, contrôlez le serrage de tous les assemblages par vis ou autres.
- Contrôlez en continu l'usure des éléments de travail de la machine, éventuellement remplacez ces éléments de travail usagés par des neufs.
- Le réglage, le nettoyage et le graissage de la machine peuvent être réalisés uniquement lorsque la machine est au repos (c'est-à-dire, la machine est arrêtée et ne fonctionne pas).
- Lors du travail sur la machine levée, utilisez des dispositifs d'appui adéquats, placés dans des endroits marqués ou dans des endroits convenant à cet effet.
- Lors du réglage, le nettoyage, l'entretien et les réparations sur la machine, bloquez les parties de la machine pouvant chuter ou autrement menacer le conducteur.
- Pour accrocher la machine lors de la manipulation à l'aide d'un dispositif de levage, utilisez uniquement les endroits marqués par des étiquettes autocollantes comportant la marque de la chaîne .
- En cas de panne ou d'endommagement de la machine, coupez immédiatement le moteur et protégez-le contre une remise en marche, bloquez la machine contre le déplacement – seulement après vous pouvez procéder à la suppression de la panne
- Utilisez lors des réparations de la machine uniquement les pièces détachées d'origine, les outils et les accessoires de protection adéquats.
- Contrôlez régulièrement la pression dans les pneus de la machine et l'état des pneus. Faites réaliser les réparations nécessaires des pneus par un atelier spécialisé.
- Maintenez la machine propre.

## 11.1 Plan d'entretien

<b>PLAN D'ENTRETIEN</b>					
Réalisez l'entretien prévu conformément au manuel d'entretien :					
Opération	Tous les jours (saison)	1x par semaine	Avant la saison	Après la saison	Intervalle
Machine en général					
<ul style="list-style-type: none"> <li>• Contrôle visuel de la machine</li> <li>• Surveillance des bruits et des vibrations anormaux et de l'usure excessive</li> </ul>	<b>X</b>				
<ul style="list-style-type: none"> <li>• Contrôle des points clés : axes, roulements, rouleaux, organes de travail</li> </ul>	<b>X</b>		<b>X</b>	<b>X</b>	
<ul style="list-style-type: none"> <li>• Nettoyage de la machine</li> <li>• Stockage de la machine, de préférence sous un toit</li> <li>• Enregistrer le démarrage de la machine / saison (ha)</li> </ul>		<b>X</b>		<b>X</b>	
<ul style="list-style-type: none"> <li>• Révision complexe</li> <li>• Contrôle du châssis</li> </ul>	<b>X</b>			<b>X</b>	
Ne nettoyez pas les rouleaux hydrauliques, les roulements, les éléments électriques et électroniques au nettoyeur sous pression ou sous un jet d'eau direct. Les joints et les roulements ne sont pas étanches en cas de pression élevée.					
Système hydraulique					
Contrôle du fonctionnement, de l'étanchéité, de la fixation et des endroits usés de toutes les parties et des tuyaux hydrauliques		<b>X</b>	<b>X</b>		
<b>Tuyaux hydrauliques – remplacement :</b> <ul style="list-style-type: none"> <li>• Gaine extérieure du tuyau endommagée (mécaniquement ou pourrie)</li> <li>• Infiltration de liquide (en particulier au niveau du raccord)</li> <li>• Bulles ou cloques sur le tuyau</li> <li>• Raccord déformé ou corrodé</li> <li>• Raccord desserré – le tuyau tourne</li> </ul>	<b>X</b>			<b>X</b>	
<b>Tuyaux hydrauliques – remplacement :</b> <ul style="list-style-type: none"> <li>• Durée de vie du tuyau dépassée</li> </ul>					6 ans
 					
<b>!!!PREVENTION – signifie planifier la suppression du problème, hors saison, sans stress et de façon confortable avant l'apparition d'un problème secondaire, d'avarie ou de risques pour la santé.</b>					

<b>PLAN D'ENTRETIEN</b>					
Réalisez l'entretien prévu conformément au manuel d'entretien :					
Opération	Tous les jours (saison)	1x par semaine	Avant la saison	Après la saison	Intervalle
<b>Raccords à vis</b>					
<b>Contrôle visuel</b> des raccords à vis et hydrauliques, resserrez les raccords desserrés avec un couple de serrage approprié (tableau des Couples de serrage)	<b>X</b>			<b>X</b>	
<b>Œillet d'attelage</b> – contrôle, éventuellement serrage M 16 – 10.9. – 300 Nm M 20 – 10.9. – 560 Nm 		<b>X</b>	<b>X</b>		
<b>Roues – serrer tous les écrous des roues.</b>  <ul style="list-style-type: none"> <li>• Une première fois après 10 heures de service</li> <li>• Après le changement de la roue, après 10 heures de service</li> </ul> M 18 x 1,5 – 300 Nm M 20 x 1,5 – 400 Nm M 22 x 1,5 – 500 Nm		<b>X</b>	<b>X</b>		
<b>Système de freinage</b>					
<b>Circuits et tuyaux de freinage</b> – contrôle du fonctionnement, de l'étanchéité, de la fixation et du serrage ou de la rupture	<b>X</b>		<b>X</b>	<b>X</b>	
<b>Éléments de frein</b> - contrôle du fonctionnement, de l'étanchéité, de la fixation	<b>X</b>		<b>X</b>	<b>X</b>	
<b>Réservoir à air</b> – purge par le robinet de purge		<b>X</b>		<b>X</b>	
<b>Robinet de purge</b> – contrôle du fonctionnement, nettoyage et changement du joint			<b>X</b>	<b>X</b>	
<b>Filtre de tuyauterie</b> - nettoyage			<b>X</b>	<b>X</b>	
<b>Frein/frein de stationnement</b> – contrôle du fonctionnement, réglage du pas <b>25-45mm</b>	<b>X</b>				
<b>Garniture de frein</b> – contrôle de l'état de la garniture de frein, épaisseur min. 3mm				<b>X</b>	
<b>Roues/essieu</b>					
<b>Contrôle de la pression dans les pneus</b>	<b>X</b>			<b>X</b>	
Essieu de transport SF 9PSW – 12PSW – 520/50 R17 151D/148E, pression 350 kPa					
Roues de copiage SF 9PSW – 12PSW – 10,0/75-15,3/14PR/F6, pression 550 kPa					
<b>Roulements de l'essieu de transport</b> – contrôle et éventuellement réglage du jeu (travail en atelier)				<b>X</b>	

<b>PLAN D'ENTRETIEN</b>					
Perform the planned maintenance according to the instructions:					
Opération	Tous les jours (saison)	1x par semaine	Avant la saison	Après la saison	Intervalle
Circuits électriques					
Contrôle de l'endommagement, éventuellement remplacement		X	X		
Dispositif de sécurité					
Éclairage et plaques hachurées de sécurité – contrôle de l'état, du fonctionnement et de la propreté .	X		X		
Plaques d'avertissement et de sécurité – contrôle de la présence et de la lisibilité .		X			
Plan de graissage de la machine					
Articulation du timon/œillet d'attelage – graisse plastique	X			X	
Vis de frein à main – graisse plastique ou huile adéquate	X			X	
Roulements de l'essieu – graisse plastique au Lithium – contrôle, éventuellement ajout				X	
Après la saison					
<b>Toute la machine</b> <ul style="list-style-type: none"> <li>• Procédez au traitement et au nettoyage ; ne pulvérisez pas de l'huile ni d'autres produits sur les parties en plastique</li> <li>• Appliquez sur les tiges de pistons des rouleaux hydrauliques un produit adéquat contre la corrosion</li> <li>• Contrôlez la solidité de tous les raccords à vis et télescopiques (voir tableau des couples de serrage)</li> <li>• Contrôlez l'endommagement des circuits électriques et remplacez-les si nécessaire</li> </ul>					
<b>Système de freinage</b> <ul style="list-style-type: none"> <li>• Avant le dernier déplacement, conservez à l'aide d'antigel pour des systèmes de freinage à air (environ 0,1 l), sans éthanol, utilisez un antigel recommandé par le fabricant du tracteur.</li> <li>• Bloquez la machine contre tout mouvement à l'aide des cales.</li> <li>• Desserrez le frein de stationnement, relâchez l'air du réservoir à air et fermez les circuits de freinage. En hiver, le frein de service doit être desserré pour éviter qu'il ne colle sur le tambour de frein.</li> </ul>					
<b>Endroits de graissage</b> <ul style="list-style-type: none"> <li>• Graissez les endroits de graissage conformément au plan de graissage avec la graisse plastique <b>KP2P-20 Likx</b> selon DIN 51 502</li> </ul>					
<p><b>!!!PREVENTION – signifie planifier la suppression du problème, hors saison, sans stress et de façon confortable avant l'apparition d'un problème secondaire, d'avarie ou de risques pour la santé.</b></p>					



## 11.2 Remplacement des paliers des rouleaux de travail

- Respectez toujours lors du remplacement des paliers des rouleaux les règles et les instructions de sécurité.
- Lors du remplacement des paliers des rouleaux, la machine doit être attelée au tracteur conformément au chapitre „8.1.“. Au cours du remplacement des paliers des rouleaux, le moteur du tracteur doit être arrêté et le conducteur ou le dépanneur doit empêcher l'accès au tracteur aux personnes non autorisées.
- Le remplacement des paliers des rouleaux doit être effectué sur une surface solide et droite et la machine doit être au repos.
- En cas de manque d'étanchéité du système hydraulique du tracteur, vous êtes obligé de vous procurer des appuis mécaniques à placer sous le timon de la machine.

<p>1 – Palier du rouleau</p>	<p>1 – Vis                  2 – Plaques d'ecartement                  3 – Axe du rouleau  <math>\varnothing D</math> – 40 mm – Vis M10 (50 Nm) / M8 (20 Nm)  <math>\varnothing D</math> – 45 mm – Vis M12 (86 Nm) / M10 (20 Nm)  <math>\varnothing D</math> – 50 mm – Vis M12 (86 Nm) / M10 (20 Nm)  <math>\varnothing D</math> – 60 mm – Vis M12 (86 Nm) / M10 (20 Nm)</p>

### 11.2.1 Utilisation du dispositif de démontage et de montage des paliers

- L'emplacement de l'équipement sur la machine est indiqué dans le catalogue des pièces détachées.

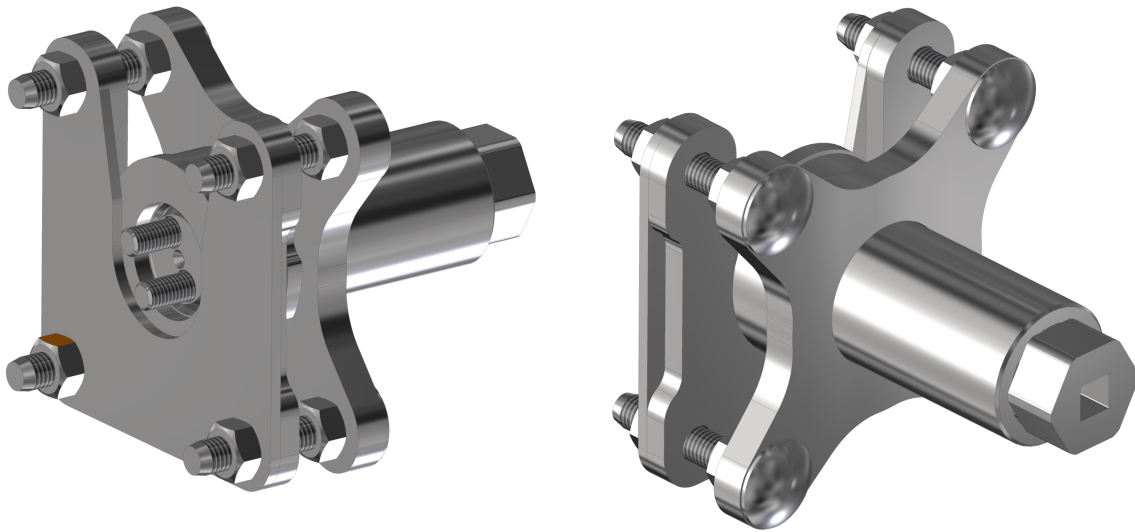

Pièces du dispositif

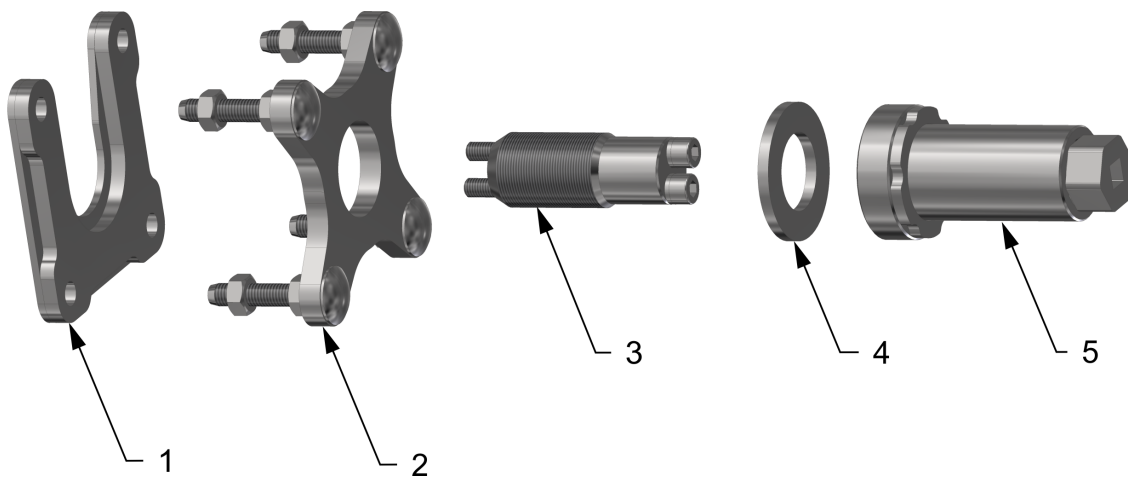

- 1 – Pièce pour le démontage de la bague de palier
- 2 – Pièce pour le démontage du palier ou de la bague de palier
- 3 – Axe du dispositif + vis
- 4 – Rondelle
- 5 – Corps du dispositif

### 11.2.1.1 Démontage du palier complet

- Procédé:

1. Mise en place et vissage de l'axe du dispositif sur l'axe du cylindre

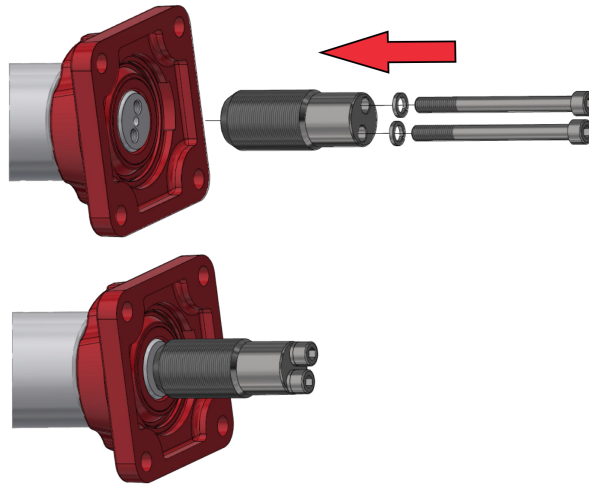

2. Vissage du corps du dispositif, mise en place de la pièce pour le démontage du palier et fixation au palier à l'aide des écrous

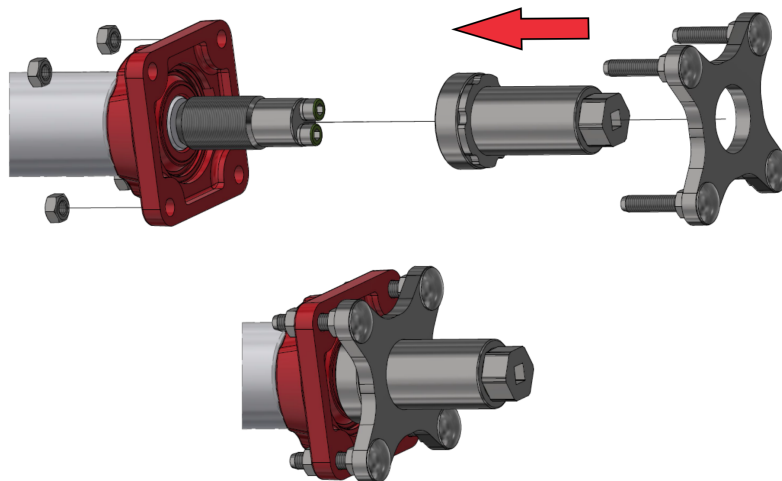

3. Démontage du palier en vissant le corps du dispositif à l'aide de la clé 36

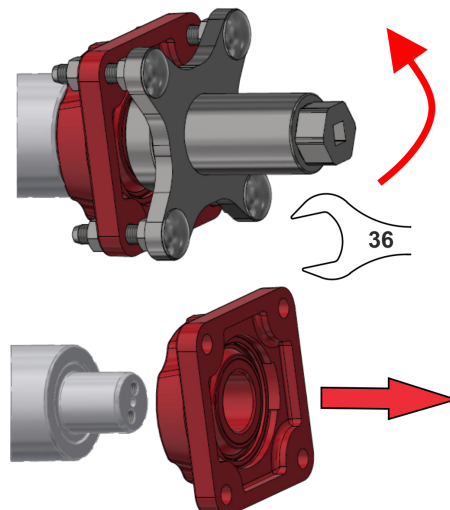



### 11.2.1.2 Démontage de la bague uniquement

- Procédé:

1. Mise en place et vissage de l'axe du dispositif sur l'axe du cylindre

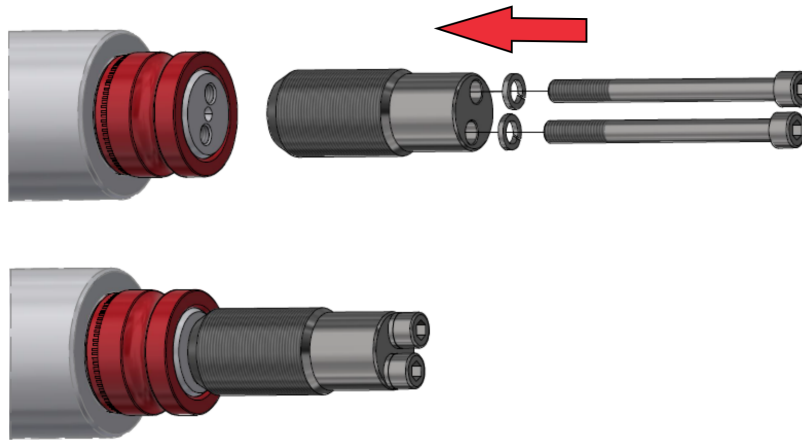

2. Vissage du corps du dispositif, mise en place de la pièce pour le démontage du palier, mise en place de la pièce pour le démontage de la bague et fixation à l'aide des écrous

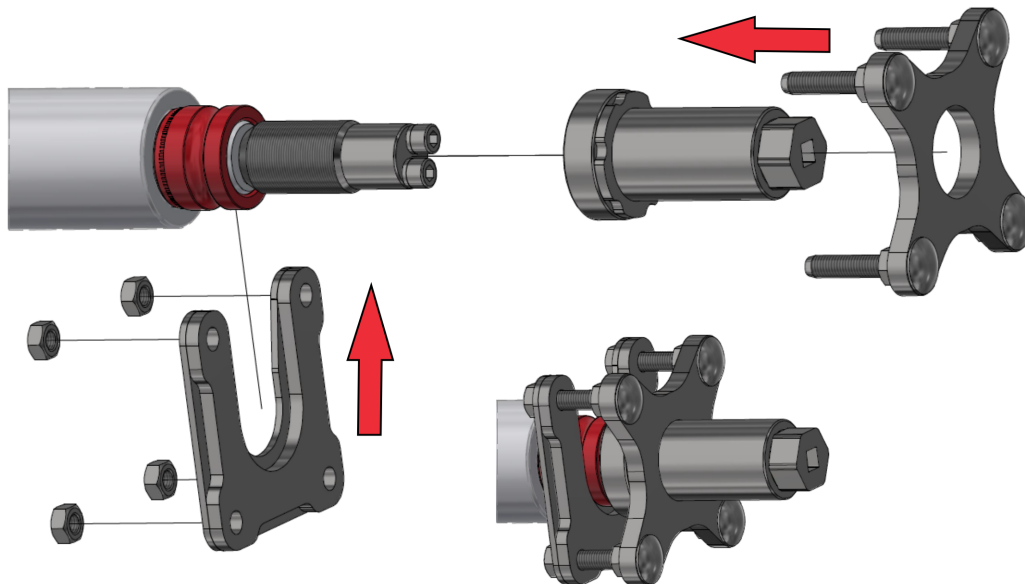

3. Démontage de la bague en vissant le corps du dispositif à l'aide de la clé 36

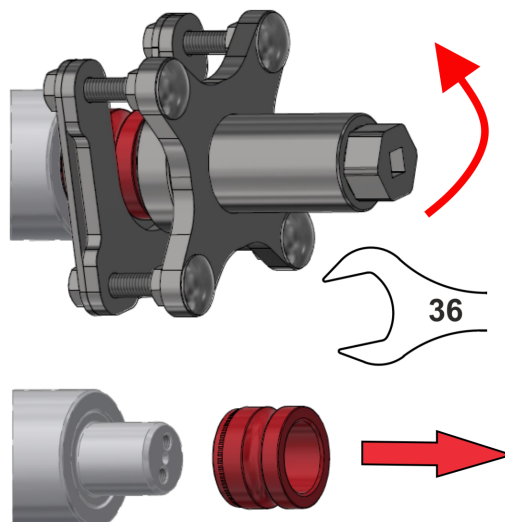

### 11.2.1.3 Montage des paliers sur les axes

- Procédé:

1. Mise en place et vissage de l'axe du dispositif sur l'axe du cylindre

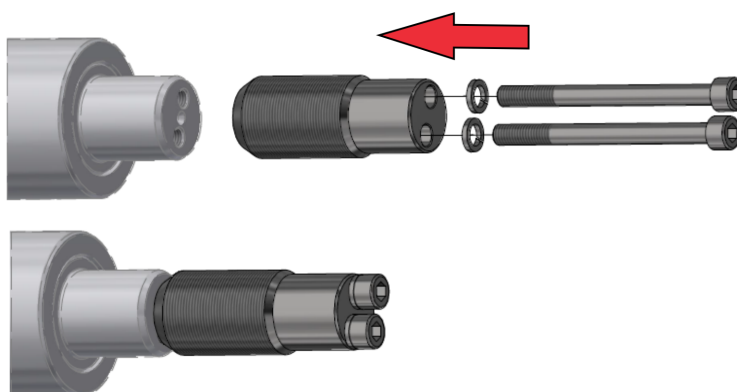

2. Mise en place du palier + rondelle et vissage du corps du dispositif

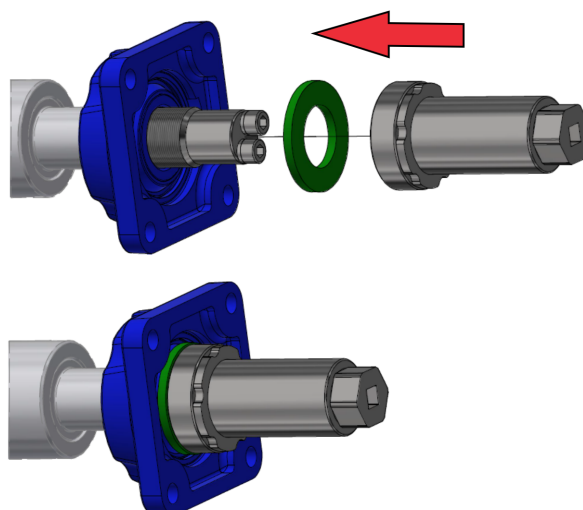

3. Montage du palier en vissant le corps du dispositif à l'aide de la clé 36

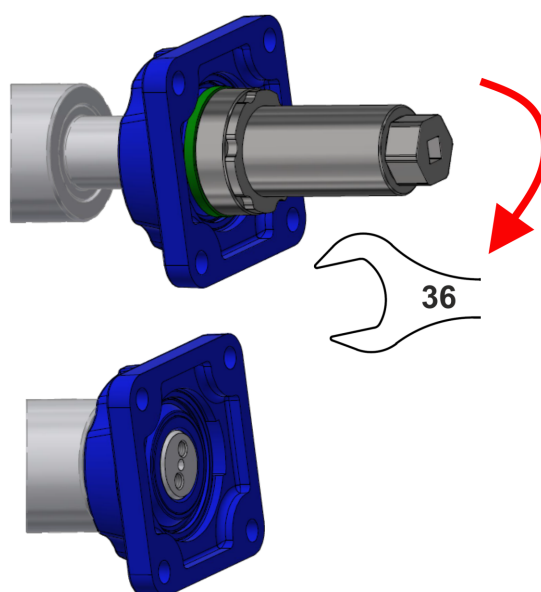

### 11.2.2 Utilisation des plaques d'ecartement

Les plaques d'écartement servent à délimiter les tolérances de fabrication. Par conséquent, elles peuvent ne pas être utilisées.

- Fixez les corps de palier aux rouleaux
- Sortez le rouleau avec les paliers entre les parois latérales du cadre et évaluez s'il est nécessaire d'utiliser les PLAQUES D'ECARTEMENT

<p>1 – Plaques d'ecartement</p>	<p>1 – Paroi laterale du cadre                  2 – Plaques d'ecartement                  3 – Corps de palier                  4 – Axe du rouleau                  5 – Vis</p> <p><b>Parametre "X" = un espace est créé?</b>  <b>OUI = Utilisez les plaques d'ecartement</b>  <b>NON = N'utilisez pas les plaques d'ecartement</b></p>

## 12 RANGEMENT DE LA MACHINE

### Mise hors service de la machine pour une durée prolongée :

- Si possible, stockez la machine sous un toit.
- Stockez la machine sur un support droit et solide avec une capacité de charge suffisante.
- Avant de ranger la machine, débarrassez-la d'impuretés et conservez-la de façon à éviter tout endommagement pendant le stockage. Portez une attention particulière à tous les endroits de graissage et graissez-les soigneusement selon le plan de graissage.
- Arrêter la machine dans une position où les bras sont repliés en position de transport. Arrêter la machine sur son essieu et sur sa béquille. À l'aide de coins ou de tout autre outil adéquat, bloquer la machine contre tout mouvement involontaire.
- Lors de l'arrêt de la machine, faire descendre la machine dans sa position la plus basse à l'aide du système hydraulique de la machine.
- La machine ne peut pas reposer sur ses disques. Vous risqueriez en effet d'endommager les disques de travail de la machine.
- Protégez la machine contre l'accès des personnes non autorisées.

## 13 PLAN DE GRAISSAGE DE LA MACHINE

- Respectez les consignes de sécurité lors de l'entretien de la machine et son graissage.
- Si la machine est équipée de timons à placer dans la suspension fixe inférieure, elle ne nécessitera aucune maintenance en termes de graissage.

ENDROIT DE GRAISSAGE	INTERVALLE	PRODUIT DE GRAISSAGE
Articulation du timon	Tous les jours, toujours avant le début du travail avec la machine. Toujours à la fin de la saison et avant de ranger la machine.	Graisse plastique KP2P-20 Likx par DIN 51 502

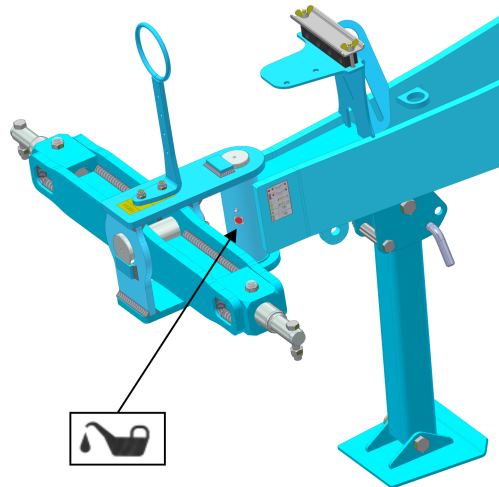

### Manipulation des graisses:

- Protégez-vous du contact direct avec les huiles en portant des gants ou en appliquant des crèmes de protection.
- Lavez soigneusement les traces d'huile sur la peau à l'eau chaude et au savon.
- Ne nettoyez pas la peau avec de l'essence, du gasoil ou avec d'autres dissolvants.
- L'huile est toxique. Si vous en avez avalé, consultez immédiatement un médecin.
- Protège les lubrifiants des enfants.

## 14 PROTECTION DE L'ENVIRONNEMENT

- Contrôlez régulièrement l'étanchéité du système hydraulique.
- Remplacez ou réparez préventivement les tuyaux hydrauliques ou d'autres parties du système hydraulique présentant des signes d'endommagement, avant l'apparition des fuites d'huile.
- Contrôlez l'état des tuyaux hydrauliques et remplacez-les à temps. La durée de vie des tuyaux hydrauliques inclut également le temps de stockage.
- Manipulez les huiles et les graisses selon les lois et règles en vigueur relatives aux déchets.

## 15 LIQUIDATION DE LA MACHINE EN FIN DE VIE

- L'exploitant doit veiller à séparer lors de la liquidation les pièces en acier et les pièces comportant l'huile hydraulique ou la graisse.
- L'exploitant doit découper les pièces en acier en respectant les règles de sécurité et les déposer dans un centre de ramassage des matières premières secondaires. En ce qui concerne les autres pièces, il doit procéder selon les lois en vigueur relatives aux déchets.

## 16 SERVICES DE DÉPANNAGE ET CONDITIONS DE GARANTIE

### 16.1 Service de dépannage

Le service de dépannage est assuré par un représentant commercial après la consultation avec le fabricant ou par le fabricant lui-même. Les pièces détachées sont disponibles chez les vendeurs individuels par l'intermédiaire d'un réseau de vente sur tout le territoire de la république. Utilisez les pièces détachées uniquement selon le catalogue de pièces détachées édité officiellement par le fabricant.

### 16.2 Garantie



- 1.** Le fabricant octroie une garantie de 12 mois pour les pièces suivantes. En cas d'enregistrement immédiat de la vente au client final avec ses coordonnées valides, le client final bénéficie d'une extension de garantie d'une durée de 36 mois. La garantie commence à courir à partir de la date de remise du produit à l'utilisateur final (acheteur). L'enregistrement doit être réalisé par le vendeur (représentant commercial) sur le portail Mon Farmet. Sur la base d'un enregistrement correctement réalisé, le client final obtient les données d'accès au portail Mon Farmet avec tous les avantages.
- 2.** La garantie couvre les vices cachés apparaissant pendant la garantie lors d'une utilisation correcte de la machine à condition de respecter les conditions indiquées dans le mode d'emploi.
- 3.** La garantie ne s'applique pas aux pièces détachées d'usure, c'est-à-dire à l'usure mécanique courante des pièces de remplacement des parties de travail (socs, disques, herses, rouleaux des cylindres, etc.).
- 4.** La garantie est liée à la machine et ne cesse pas suite au changement de propriétaire. L'extension de la garantie est conditionnée par l'enregistrement en indiquant les coordonnées du nouveau propriétaire sur le portail Mon Farmet.
- 5.** La garantie est limitée au démontage et au montage, éventuellement au remplacement ou à la réparation de la pièce défectueuse. La décision si la pièce défectueuse sera remplacée ou réparée, appartient au fabricant Farmet.
- 6.** Pendant la garantie, seul un technicien agréé du fabricant est autorisé à réaliser les réparations ou d'autres interventions sur la machine, faute de quoi la garantie ne sera pas reconnue. Cette disposition ne s'applique pas au remplacement des pièces détachées d'usure (voir point 3).
- 7.** La garantie est conditionnée par l'utilisation des pièces détachées d'origine du fabricant.



2022/001/02

CZ ES PROHLÁŠENÍ O SHODĚ  
GB CE CERTIFICATE OF CONFORMITY  
D EG-KONFORMITÄTSERKLÄRUNG  
F DÉCLARATION CE DE CONFORMITÉ  
RU СЕРТИФИКАТ СООТВЕТСТВИЯ ЕС  
PL DEKLARACJA ZGODNOŚCI WE

1. CZ My GB We D Wir F Nous RU Мы PL My: **Farmet a.s.**  
 Jiřínková 276  
 552 03 Česká Skalice  
 Czech Republic  
 DIČ: CZ46504931  
 Phone: +420 491 450 111

CZ Vydáváme na vlastní zodpovědnost toto prohlášení. GB Hereby issue, on our responsibility, this Certificate. D Geben in alleiniger Verantwortung folgende Erklärung ab. F Publiions sous notre propre responsabilité la déclaration suivante. RU Под свою ответственность выдаем настоящий сертификат. PL Wydajemy na własną odpowiedzialność niniejszą Deklarację Zgodności.

2. CZ Strojní zařízení: - název : **Diskový podmiřáč**  
GB Machine: - name : **Disk plough-harrow**  
D Fabrikat: - Bezeichnung : **Kurzscheibenegge**  
F Machinerie: - dénomination : **Déchaumeur à disques**  
RU Сельскохозяйственная машина: - наименование : **Дисковый луцильник**  
PL Urządzenie maszynowe: - nazwa : **Talerzowy pług podorywkowy**

- typ, type : **SOFTER**  
 - model, modèle : **SOFTER 9 PSW | 12 PSW**  
 - PIN/VIN :

- CZ výrobní číslo :   
 - GB serial number  
 - D Fabriknummer  
 - F n° de production  
 - RU заводской номер  
 - PL numer produkcyjny

3. CZ Příslušná nařizení vlády: č.176/2008 Sb. (směrnice 2006/42/ES). GB Applicable Governmental Decrees and Orders: No. 176/2008 Sb. (Directive 2006/42/ES). D Einschlägige Regierungsverordnungen (NV): Nr. 176/2008 Slg. (Richtlinie 2006/42/ES). F Décrets respectifs du gouvernement: n°.176/2008 du Code (directive 2006/42/CE). RU Соответствующие постановления правительства: № 176/2008 Сб. (инструкция 2006/42/ES). PL Odpowiednie rozporządzenia rządowe: nr 176/2008 Dz.U. (Dyrektywa 2006/42/WE).

4. CZ Normy s nimiž byla posouzena shoda: GB Standards used for consideration of conformity: D Das Produkt wurde gefertigt in Übereinstimmung mit folgenden Normen: F Normes avec lesquelles la conformité a été évaluée: RU Normы, на основании которых производилась сертификация: PL Normy, według których została przeprowadzona ocena: ČSN EN ISO 12100, ČSN EN ISO 4254-1.

CZ Schválil GB Approve by date: 02.01.2024  
D Bewilligen F Approuvé  
RU Утвердил PL Uchwalit

**Ing. Petr Lukášek**  
 Technical director



V České Skalici date: 02.01.2024

**Ing. Tomáš Smola**  
 Director of the Agricultural Technology Division

